

levoit®



USER MANUAL

VeSync Classic 300S Ultrasonic Smart Humidifier

Model: Classic 300S

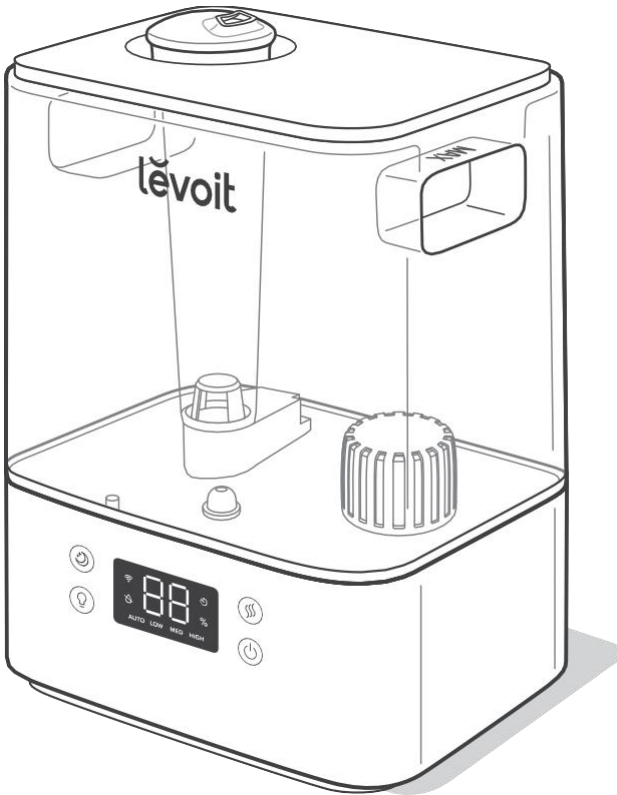

Questions or Concerns?

Please contact us at support.eu@levoit.com.

EN • ENGLISH

Table of Contents

Package Contents	3
Specifications	3
Safety Information	4
Getting to Know Your Smart Humidifier	5
Controls	7
Getting Started	8
VeSync App Setup	10
Using Your Smart Humidifier	11
Care & Maintenance	15
Troubleshooting	20
VeSync App Troubleshooting	22
Warranty Information	24
Customer Support	24

DE • DEUTSCHE

Inhaltsverzeichnis

Lieferumfang	25
Technische Daten	25
Sicherheitshinweise	26
Ihr Smart-Luftbefeuchter	27
Bedienelemente	29
Erste Schritte	30
Einrichten der VeSync-App	33
Der Gebrauch Ihres Smart-Luftbefeuchters	34
Pflege und Wartung	38
Problemlösung	43
VeSync App Problembekämpfung bei Fehlern	46
Garantie	48
Kundendienst	48

ES • ESPAÑOL

Índice

Contenido de la caja	49
Especificaciones	49
Información de seguridad	50
Componentes del humidificador inteligente	51
Controles	53
Primeros pasos	54
Configuración de la aplicación VeSync	57
Uso de su humidificador inteligente	58
Cuidado y mantenimiento	62
Solución de problemas	67
Solución de problemas de la aplicación VeSync	69
Información sobre la garantía	71
Atención al Cliente	71

FR • FRANÇAIS

Table des matières

Contenu de l'emballage	72
Caractéristiques techniques	72
Consignes de sécurité	73
Prise en main de votre humidificateur intelligent	74
Commandes	76
Prise en main	77
Configuration de l'application VeSync	80
Utilisation de votre humidificateur intelligent	81
Nettoyage et maintenance	85
Dépannage	90
Dépannage de l'application VeSync	92
Informations relatives à la garantie	94
Service client	94

IT • ITALIANO

Indice

Contenuto della confezione	95
Specifiche	95
Informazioni di sicurezza	96
Componenti dell'umidificatore smart	97
Comandi	99
Preparazione	100
Configurazione dell'app VeSync	103
Utilizzo dell'umidificatore smart	104
Cura e manutenzione	108
Risoluzione dei problemi	113
Risoluzione dei problemi dell'app VeSync	115
Informazioni sulla garanzia	117
Assistenza Clienti	117

Package Contents

- 1 × Smart Ultrasonic Humidifier
- 3 × Aroma Pads (1 Pre-Installed)
- 2 × Water Filter Sponges (1 Pre-Installed)
- 1 × Cleaning Brush
- 1 × User Manual
- 1 × Quick Start Guide

Specifications

Power Supply	AC 220-240V, 50/60Hz
Rated Power	26W
Water Tank Capacity	6 L / 1.32 gal
Max Run Time	Up to 60 hours on low mist setting <i>Note: The humidifier may run for a longer or shorter time depending on the environmental temperature and humidity.</i>
Noise Level	≤ 30dB
Effective Range	20-47 m ² / 215-505 ft ²
Dimensions	24.5 × 19.2 × 34 cm / 9.6 × 7.5 × 13.4 in
Weight	2 kg / 4.3 lb
Wi-Fi® Frequency Range	2412-2472MHz E.I.R.P.: 18.0dBm
Bluetooth® Frequency Range	2402-2480mHz E.I.R.P.: 8.0dBm

Note: To access additional smart humidifier functions, download the free VeSync app (see page 10).

READ AND SAVE THESE INSTRUCTIONS

SAFETY INFORMATION

To reduce the risk of fire, electric shock, or other injury, follow all instructions and safety guidelines.

General Safety

- Only use the humidifier as described in this manual.
- Place the humidifier and cord so that it will not be knocked over. Do not place near large pieces of furniture or in high-traffic areas.
- When not in use, turn the humidifier off and disconnect from power by removing the plug from the outlet.
- Do not use the humidifier in wet environments.
- Keep the humidifier out of reach from children.
- Do not open the base or remove the water level sensor for self-servicing.
- Always unplug your humidifier from the power outlet before cleaning your humidifier or detaching the water tank from the humidifier base.
- Always make sure to place the humidifier on a flat, level surface before operation.
- Only fill the water tank with clean water. Never fill the water tank with any other liquids.
- Do not place the humidifier near sources of heat, such as stovetops, ovens, or radiators.
- Do not place the humidifier directly on floors, carpets, or rugs.
- Do not use other items as replacement parts for this product.
- Do not cover the nozzle while the humidifier is on. Doing so may damage the humidifier.
- Remove the water tank from the base before moving the humidifier.
- Do not immerse the humidifier base, power cord, or plug in water.
- Do not handle the power cord or plug with wet hands. Keep the plug and power cord away from liquids.
- If the humidifier is damaged or is not functioning properly, stop using it and contact Customer Support immediately (see page 24).
- Not for commercial use. Household use only.

Caution: Risk of Leaks and Electric Shock

Do not add essential oils, supplemental water treatment liquids, or water filters into the water tank or base chamber. This will damage the humidifier and cause leaks. Only add essential oils to the aroma pad.

GETTING TO KNOW YOUR SMART HUMIDIFIER

- | | | |
|--------------------------|--------------------------|--------------------------------|
| A. Nozzle | K. Water Tank Handles | U. Air Outlet |
| B. Water Tank Cover | L. Water Filter | V. Air Inlet |
| C. Dust Cover | M. Power Cord | W. Humidity Sensor |
| D. Mist Tube | N. Float | X. Feet |
| E. Water Tank | O. Float Brackets | Y. Water Outlet Valve Assembly |
| F. Night Light | P. Aroma Box | Z. Water Outlet Valve |
| G. Base | Q. Aroma Pad | AA. Night Light Cover |
| H. Display | R. Max Water Line (Base) | AB. Noise Silencer |
| I. Cleaning Brush | S. Secondary Float | AC. Tank Placement Sensor |
| J. Max Water Line (Tank) | T. Transducer | |

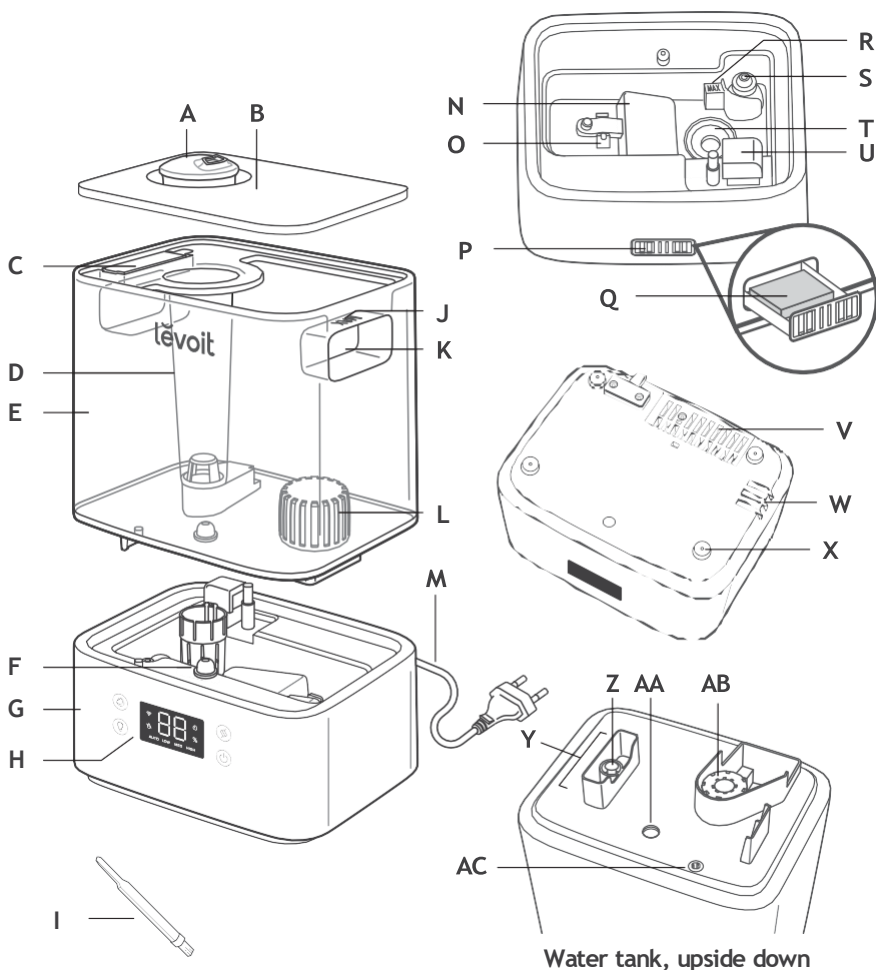

Getting To Know Your Smart Humidifier (cont.)

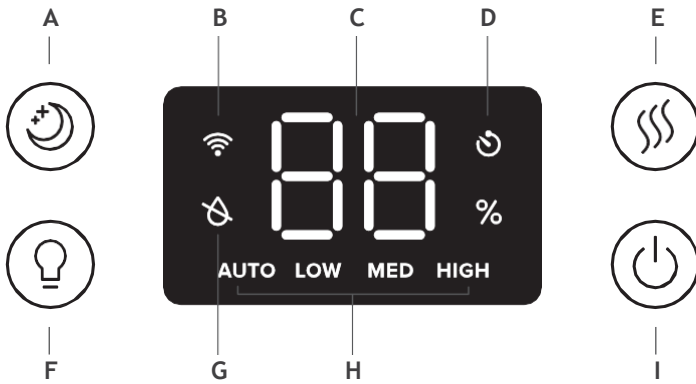

- | | |
|---|-------------------------|
| A. Sleep Mode Button | E. Mist Level Button |
| B. Wi-Fi® Indicator | F. Night Light Button |
| C. Humidity Level | G. No Water Indicator |
| D. Timer Indicator | H. Mist Level Indicator |
| Note: The timer must be set in the VeSync app. | I. Power Button |

CONTROLS

Note: You can also control these functions using the VeSync app, as well as additional functions (see page 12).



Power Button

- Press to turn the humidifier on/off.
- Press and hold for 5 seconds to pair with the VeSync app. See the VeSync in-app instructions for more information.
- Press and hold for 15 seconds to reset the humidifier. This will restore the humidifier's default settings and disconnect it from Wi-Fi® and the VeSync app (see page 10).



Mist Level Button

- Press repeatedly (or press and hold) to cycle through mist level settings: Auto Mode, Low, Medium, and High. (For more details on Auto Mode, see page 12.)
- Press during Sleep Mode to turn Sleep Mode off. The humidifier will keep misting on Auto Mode.



Sleep Mode Button

- Press to turn Sleep Mode on/off (see page 12).



Night Light Button

- Press repeatedly to cycle through night light settings: 50%, 100%, and Off.
- Press and hold for 3 seconds to turn the display and the night light off.
- Press and hold for 3 seconds during Sleep Mode to turn Sleep Mode off.

GETTING STARTED

1. Remove all packaging.
2. Take the water tank off of the base and remove all tape, including any tape on the float. *[Figure 1.1]*

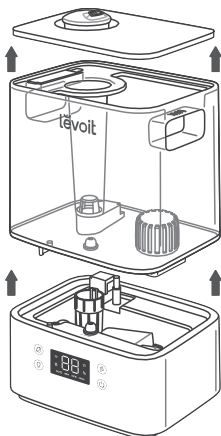

Figure 1.1

3. Clean the water tank and water tank cover before first use.

Note: Check to make sure that the water filter is correctly in place. If not, then rotate the filter clockwise to secure it in place. *[Figure 1.2]*

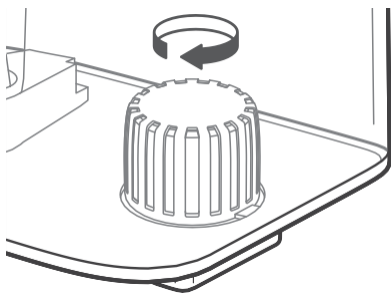

Figure 1.2

4. Choose a hard, flat location for the humidifier at least 30 cm / 12 inches away from any walls. The surface must be water-resistant. *[Figure 1.3]*

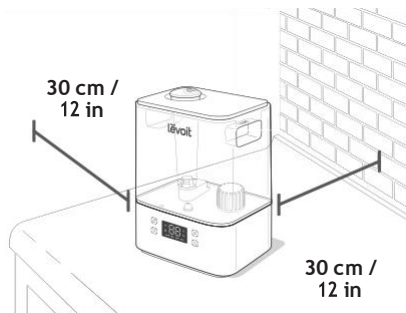

Figure 1.3

5. Mist should be directed away from walls, furniture, bedding, and appliances. *[Figure 1.4]*

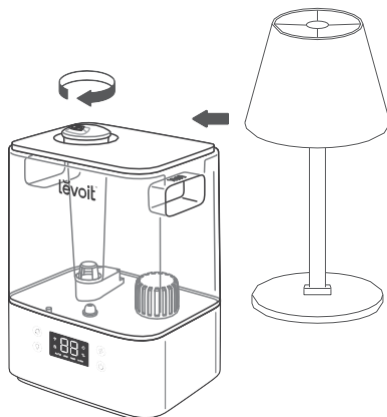

Figure 1.4

Filling & Refilling

Note: Make sure the water tank is clean before filling.

1. Remove the water tank cover by holding the nozzle and pulling upward. [Figure 1.5]

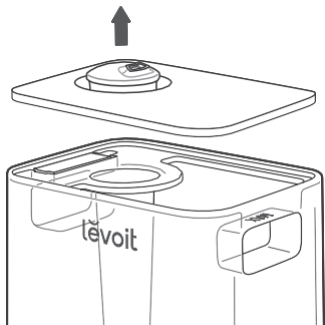

Figure 1.5

2. Use the handles to remove the tank from the base. Fill the tank with room-temperature water. [Figure 1.6] Do not fill with hot water. Do not fill past the tank's max water line.

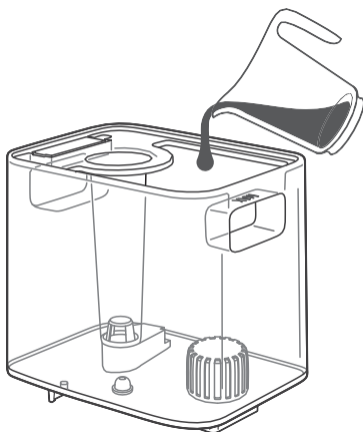

Figure 1.6

Note:

- We recommend using purified or distilled water to fill the tank.
- **Do not** fill past the tank's max water line.

CAUTION

- Do not add water directly into the base chamber. [Figure 1.7]

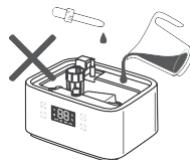

Figure 1.7

- Do not add water through the mist tube.
- Do not add essential oils into the humidifier. [Figure 1.8] Only add essential oils to the aroma pad. [Figure 1.9]

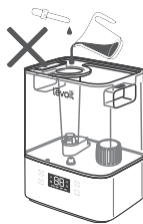

Figure 1.8

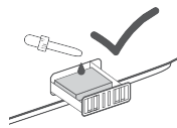

Figure 1.9

- Do not use water treatment liquids or third-party water filters in this humidifier.

Filling & Refilling (cont.)

3. Replace the water tank cover and place the tank back on the base. [Figure 1.10]

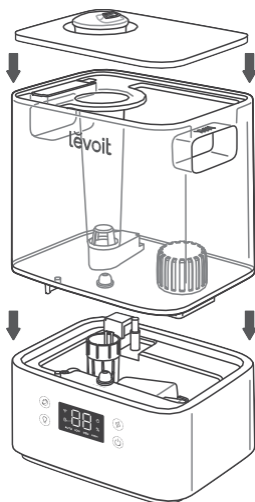

Figure 1.10

Note: Make sure the nozzle on the water tank cover is placed over the mist tube, or the humidifier may not work correctly. [Figure 1.11]

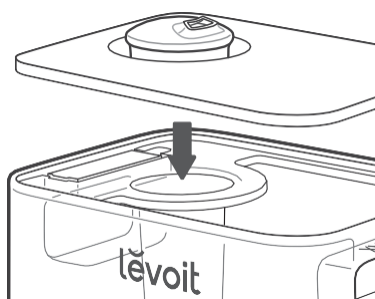

Figure 1.11

VESYNC APP SETUP

Note: Due to ongoing updates and improvements, the VeSync app may be slightly different than shown in the manual. In case of any differences, follow the in-app instructions.

1. To download the VeSync app, scan the QR code or search "VeSync" in the Apple App Store® or Google Play Store. [Figure 2.1]

Note: For Android™ users, choose "Allow" to use VeSync.

2. Open the VeSync app. If you already have an account, tap Log In. To create a new account, tap Sign Up.

Note: You must create your own VeSync account to use third-party services and products. These will not work with a guest account. With a VeSync account, you can also allow your family and friends to control your smart humidifier.

3. Follow the in-app instructions to set up your smart humidifier.

Note: You can use the VeSync app to connect your smart humidifier to Amazon Alexa or Google Assistant™. Follow the in-app instructions to connect VeSync to your voice assistant.

Wi-Fi Connection:



- To disconnect Wi-Fi, press and hold  for 15 seconds until the Wi-Fi indicator turns off. This will restore the smart humidifier's default settings and disconnect it from the VeSync app.
- To reconnect, please follow the instructions in the VeSync app for adding a device.





Figure 2.1

USING YOUR SMART HUMIDIFIER

Note: Using the VeSync app allows you to control your smart humidifier remotely and access additional functions and features (see page 12).

1. Plug in the humidifier. Press  to turn your humidifier on.

Note: If there is no water in the tank,  will flash 10 times, and the humidifier will turn off. Fill the water tank (see Getting Started, page 8).

2. Tap  repeatedly to cycle through mist settings: Auto Mode, Low, Medium, and High. [Figure 3.1]

Note:

- The humidifier will not mist in Auto Mode if the humidity level is above 50%. If you want the humidifier to keep misting, change the mist setting, or change the Auto Mode settings in the VeSync app.
 - For more information about Auto Mode, see page 12.
3. Rotate the nozzle to adjust the direction of the mist. [Figure 3.2]
 4. Optionally, use the controls to activate Sleep Mode, turn the night light on/off, and more (see Controls, page 7).
 5. When your room has reached your preferred humidity level, turn the humidifier to a lower setting, or turn it off. A healthy humidity level is between 40% and 50%. [Figure 3.3]

Note: You can also use Auto Mode to keep the humidity level between 40% and 50%.

6. Press  to turn your humidifier off.

Note: If there is no water in the tank or the tank is removed, the humidifier will stop misting,  will flash 10 times, and the humidifier will turn off. Refill the tank and properly place it on the base to use your humidifier.

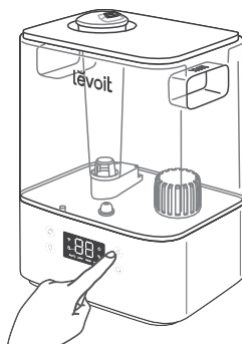

Figure 3.1

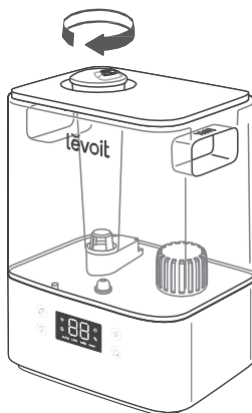

Figure 3.2

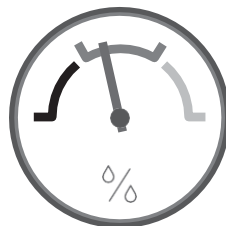



Figure 3.3

Sleep Mode

Sleep Mode changes the humidifier's mist setting to Auto Mode, turns off the display lights, and turns off the night light.

- When Sleep Mode is on, you can press  to turn the night light on/off. The humidifier will stay in Sleep Mode.

Auto Mode

Auto Mode uses the humidifier's sensor to automatically adjust the mist level (or turn it off) to maintain a comfortable and healthy level of humidity.

- Auto Mode automatically adjusts the mist level to maintain 40-50% relative humidity. You can change the target humidity level in the VeSync app.
- By default, Auto Mode uses Automatic Stop. The humidifier will stop misting when the highest target humidity level is reached. If the humidity drops below the target humidity level, the humidifier will begin misting again.
 - If Auto Mode is selected when the humidity is higher than the target humidity range, the humidifier will not start misting until the humidity lowers.
- In the VeSync app, you can turn Automatic Stop on/off. If Automatic Stop is off, the humidifier will keep running on Low mist level when the highest target humidity level is reached.

VeSync App Functions

The VeSync app allows you to access additional smart functions, including those listed below.

Remote Control

- Turn the humidifier on/off from your phone.
- Cycle through mist levels and turn on/off Auto Mode and Sleep Mode from your phone.
- Turn the display lights and night light on/off from your phone.
- Customise Auto Mode settings like target humidity and auto-off.

Monitor Humidity Levels

- Check current humidity levels in the humidifier's environment.

Set Timers & Schedules

- Program individual timers or create a schedule for your smart humidifier.

Third-Party Voice Control

- Compatible with Amazon Alexa and Google Assistant™ for voice commands.

Note: *The VeSync app is continually updated and app features will expand.*

Important Tips

Your humidifier must have the correct level of water in the base chamber to work properly. If there is too much water in the base chamber, the humidifier cannot create mist.

- **Never** pour water directly into the base chamber. [Figure 3.4] Only add water to the water tank. The humidifier will automatically release the correct amount of water into the base chamber.
- Avoid moving or shaking the humidifier. [Figure 3.5] This may cause the water tank to release too much water into the base chamber.
- Before moving the humidifier, turn it off, unplug it, and remove the water tank.
- If your humidifier doesn't produce mist correctly, check the max water line to see if there is too much water in the base chamber. Pour out extra water if water is over the max line. [Figure 3.6]

Note: The max water line is **only** for this purpose. **Do not pour water into the base chamber.**



Figure 3.4

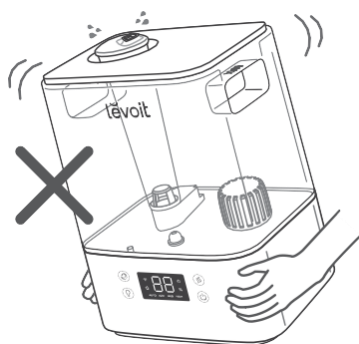

Figure 3.5

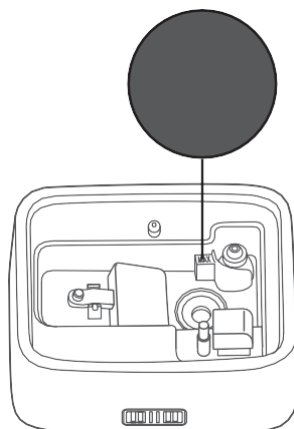

Figure 3.6

Using the Aroma Box

Your humidifier can be used for aromatherapy.

1. Push the aroma box at the back of the base and pull it out. [Figure 3.7]

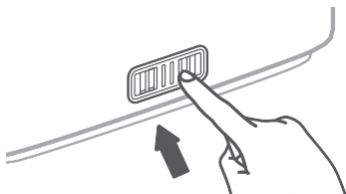

Figure 3.7

2. Put 8-10 drops of essential oil on the aroma pad. [Figure 3.8]

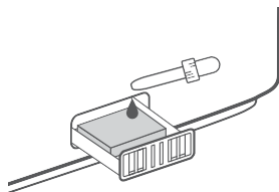

Figure 3.8

3. Place the aroma box into the humidifier.
4. Turn on the humidifier. The humidifier will automatically diffuse aroma when used.

Note:

- **Do not** add essential oils, water treatment liquids, or third-party water filters into the water tank or base chamber. **Only** add essential oils to the aroma pad.
- The aroma pads can be cleaned and reused after diffusing essential oils (see **Cleaning the Aroma Pad**, page 18).
- The aroma is intended to be light. This humidifier is not an aroma diffuser.

CARE & MAINTENANCE

Note:

- All maintenance should be done on a water-resistant surface, such as a kitchen counter.
- Change the water daily to avoid bacteria growth.
- Use a tissue or cloth to clean the nozzle regularly.
- If not using the humidifier for 1 week or longer, **do not** leave water inside. Clean and dry the humidifier instead.

Cleaning

You should clean your humidifier every week, and when you're ready to store it.

Note:

- **Never** immerse the base in water or liquid. **Do not** place any part of the humidifier in a dishwasher.
- **Do not** use detergents to clean the humidifier.

1. Unplug the humidifier.
2. Remove and rinse the water tank cover. [Figure 4.1]

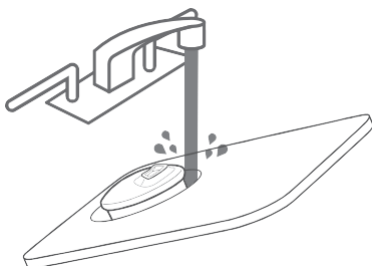

Figure 4.1

3. Remove and rinse the dust cover if necessary. [Figure 4.2]

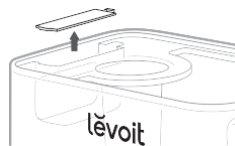

Figure 4.2

4. Remove the water tank from the base and pour out any water from the tank and base chamber. [Figure 4.3]

Note: When pouring out water, hold down the float to ensure that it does not fall out of the base chamber.

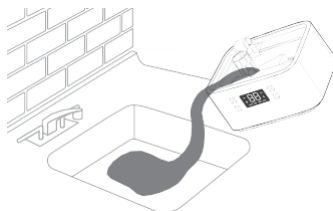

Figure 4.3

5. Remove the water filter from the tank by rotating it anticlockwise and lifting it out. [Figure 4.4]

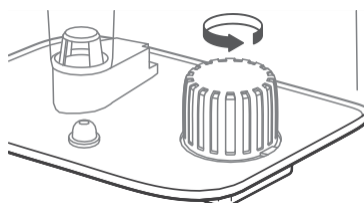

Figure 4.4

Cleaning (cont.)

6. Rinse the tank, water filter, and base chamber with room temperature water. [Figure 4.5]

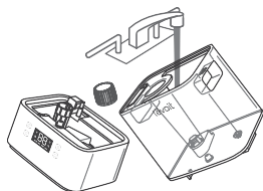

Figure 4.5

- c. Replace the tank cover and swish the vinegar around the tank. [Figure 4.8]

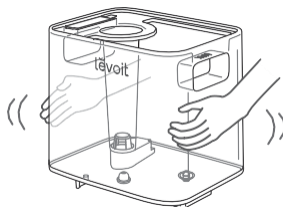

Figure 4.8

7. To descale the humidifier:
- Remove the water filter from the tank by rotating it anticlockwise and lifting it out. [Figure 4.6]

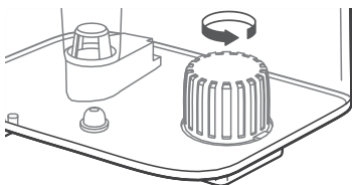

Figure 4.6

- Fill the tank with 710 mL / 3 US cups of distilled white vinegar. [Figure 4.7]

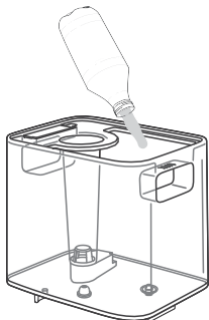

Figure 4.7

- Place the tank on the base and soak for 15-20 minutes. Vinegar will drain into the base chamber and loosen scale (mineral buildup) in the tank and in the base chamber (including the transducer and float). [Figure 4.9]

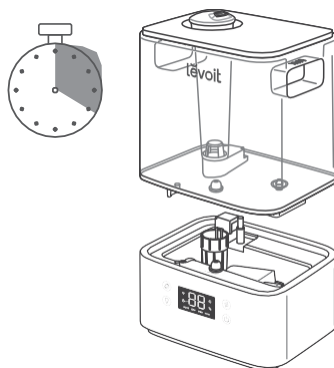

Figure 4.9

Cleaning (cont.)

- e. Remove the tank, remove the tank cover, and pour out any vinegar. [Figure 4.10]

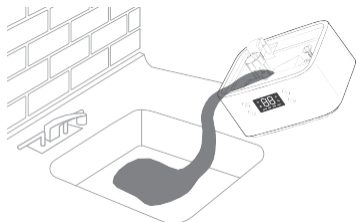

Figure 4.10

- f. Flip the tank over and remove the noise silencer. To remove the noise silencer, press the release tab and gently pull away from the humidifier. [Figure 4.11]

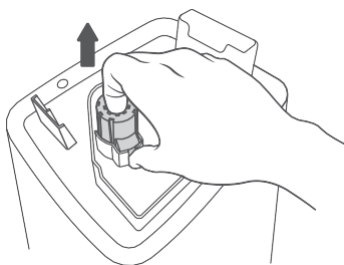

Figure 4.11

- g. Remove the float from the base chamber by pulling up the larger side of the float [Figure 4.12] and pulling the shaft out from the float brackets. One side of the float brackets is open (U-shaped) to allow the shaft to be removed. [Figure 4.13]

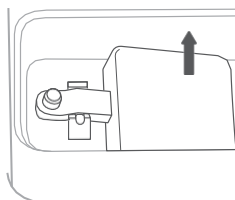

Figure 4.12

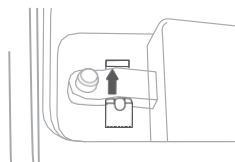

Figure 4.13

- h. Place the float, water filter, and noise silencer in a small container. Fill with enough vinegar to cover them. Soak for 15-20 minutes. [Figure 4.14]

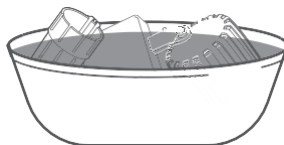

Figure 4.14

Cleaning (cont.)

- i. Use a soft cloth and the included cleaning brush to remove scale from all parts. [Figure 4.15]

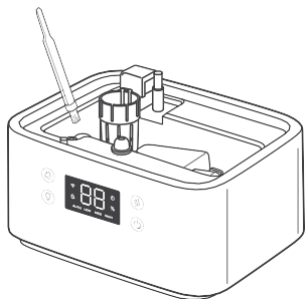

Figure 4.15

- j. Rinse all parts until any vinegar smell is completely gone. [Figure 4.16]

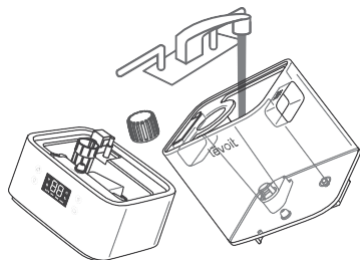

Figure 4.16

8. Dry all parts with a cloth. Make sure all parts are completely dry before reassembling or storing.

Cleaning the Aroma Pad

1. Press the aroma box to release it from the base, and pull it out. [Figure 4.17]

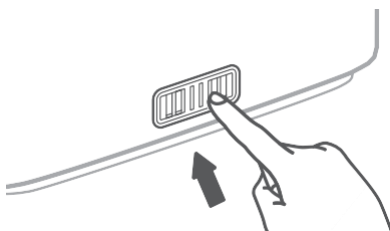

Figure 4.17

2. Remove the aroma pad and rinse under warm, running water. [Figure 4.18]

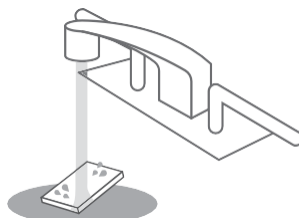

Figure 4.18

3. Dry with a clean cloth and place it back into the aroma box. [Figure 4.19]

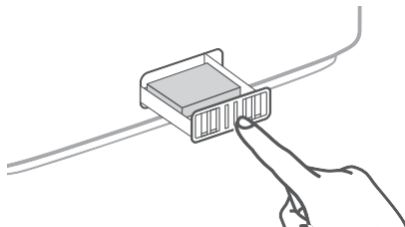

Figure 4.19

Note: Do not pour liquid cleaners or detergents into the aroma pad or box.

Reassembling

1. Flip the water tank over and place the noise silencer back into the tank. *[Figure 4.20]*

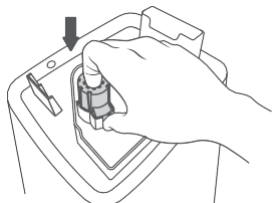

Figure 4.20

2. Place the water filter back into the tank and rotate it clockwise to secure it in place. *[Figure 4.21]*

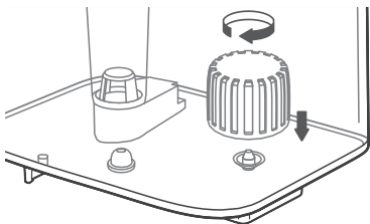

Figure 4.21

3. Place the float back into the base chamber:
 - a. Make sure the correct side of the float is facing up. *[Figure 4.22]*

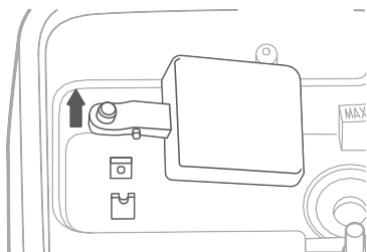

Figure 4.22

- b. Insert the smaller prong into the closed side of the float brackets. *[Figure 4.23]*

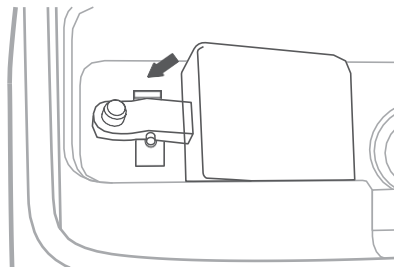

Figure 4.23

- c. Place the larger prong into the open (U-shaped) side of the float brackets.
4. Place the tank back on the base. Refill the tank, if necessary.
 5. Place the tank properly on the base and place the tank cover on the water tank.

Storing

Follow the cleaning instructions (see page 15) and allow all parts to dry completely before storing. Store in a cool, dry location.

TROUBLESHOOTING

Problem	Possible Solution
Humidifier doesn't turn on, or turns off unexpectedly.	Plug in the humidifier and turn it on.
	Add purified or distilled water to the water tank.
	Check to see if the humidifier is in Auto Mode. Depending on Auto Mode settings, the humidifier may automatically turn off when the humidity level is above the target level.
Little or no mist comes out.	Turn the mist level to a higher setting.
	Fill the water tank.
	There may be too much water in the base chamber. Empty the base chamber. Refill the water tank (not the base chamber) and place the water tank properly onto the base.
	Make sure the air inlet on the bottom of the base is not blocked. The humidifier should not be set on carpet or other surfaces that may block the air inlet.
	Make sure the nozzle is not blocked or clogged.
	Make sure the humidifier is on a level surface.
	The water temperature may be too low. Turn the mist level to the highest setting and let the humidifier run for a while, then adjust to the desired setting.
	If the water tank or base was washed with detergent, rinse thoroughly with clean water to remove any detergent.
	Clean the water filter (see page 15) or replace it with a new one. To request a new water filter, contact Customer Support (see page 24).
Humidifier uses water too quickly.	The humidifier uses up water based on the environmental temperature and humidity. If your environment is cold and/or dry, the humidifier will run out of water faster.
Humidifier produces an unusual smell.	If the humidifier is new, unplug and rinse all parts, then place in a cool, dry place for 12 hours.
	If essential oils were placed on the aroma pad, rinse the pad under clean water and allow it to dry.
	Clean the water tank and base chamber (see Care & Maintenance, page 15).
White dust appears around the humidifier.	We recommend using purified or distilled water to fill the humidifier. Avoid using water with high mineral content.
	Clean the humidifier (see Care & Maintenance, page 15).

TROUBLESHOOTING (CONT.)

Problem	Possible Solution
Humidifier makes a loud or unusual noise.	Make sure the water tank is properly in place (see Getting Started , page 8).
	Set mist level to a lower setting.
	Empty the base chamber. Refill the water tank (not the base chamber) and place the water tank properly onto the base.
	The humidifier may be malfunctioning. Stop using the humidifier and contact Customer Support (see page 24).
Water leaks from the humidifier.	Make sure the silicone sealing ring around the water outlet valve is secure.
	Avoid running the humidifier in a room with over 60% relative humidity.
	Wipe any excess water off the top and bottom of the base.
	Do not shake the humidifier.
	Make sure to place the humidifier on a flat, level surface.
	Check the water tank for leaks. If there are leaks, contact Customer Support (see page 24).
Condensation forms around humidifier or windows.	Humidity may be too high. Turn down the mist level, turn off the humidifier, or open a door or window to the room.
Mould grows inside the humidifier.	Clean the water tank and base chamber regularly (see Care & Maintenance , page 15).
 is red.	Fill the water tank.
	Place the water tank properly on the base.
	Clean the water filter (see page 15) or replace it with a new one. To request a new water filter, contact Customer Support (see page 24).
Essential oil has little or no smell.	Add more essential oil. For best results, use pure essential oil.
Display shows an incorrect humidity percentage.	The room may be larger than the humidifier's effective range. Move to a room smaller than 20-47 m ² / 215-505 ft ² .
	Moisture may have built up inside the humidity sensor. Turn off the humidifier and allow the sensor to air dry. Make sure the nozzle is facing away from the sensor so that mist does not settle on the sensor (see diagram in Getting To Know Your Smart Humidifier , page 5).
Display shows Error Code "E1".	The humidifier is malfunctioning. Contact Customer Support (see page 24).

If your problem is not listed, please contact Customer Support (see page 24).

VESYNC APP TROUBLESHOOTING

Why isn't my humidifier connecting to the VeSync app?

- Make sure your phone has Bluetooth® turned on and is not currently connected to another Bluetooth device.
- During the setup process, you must be on a secure 2.4GHz Wi-Fi network. Confirm that the network is working correctly.
- Make sure the Wi-Fi password you entered is correct.
- Make sure your humidifier and phone are within 10 m / 30 ft of each other.
- Reset the humidifier by pressing and holding  for 15 seconds. Then try connecting again.

My humidifier is offline.

- Make sure the humidifier is plugged in. The humidifier may appear to be offline if it is unplugged, or if the outlet does not have power.
- Refresh the VeSync menu by swiping down on the screen.
- Make sure your router is connected to the internet and your phone's network connection is working.
- Reset the humidifier using one of these options:
 - a. Delete the humidifier from the VeSync app. Swipe left (iOS®) or press and hold (Android), then tap Delete. Then reconfigure your humidifier with the VeSync app.
 - b. Press and hold  for 15 seconds. Then reconfigure your humidifier with the VeSync app.

Note: Power outages, internet outages, or changing Wi-Fi routers may cause your humidifier to go offline.

The VeSync app is displaying an incorrect humidity percentage while the humidifier is turned on.

- The room may be larger than the humidifier's effective range. Move to a room smaller than 47 m² / 505 ft².
- Moisture may have built up inside the humidity sensor. Turn off the humidifier and allow the sensor to air dry. Make sure the nozzle is facing away from the sensor so that mist does not settle on the sensor (see diagram in **Getting To Know Your Smart Humidifier**, page 5).

If your problem is not listed, please contact Customer Support (see page 24).

DECLARATION OF CONFORMITY

Arovast Corporation hereby declares that this product is in compliance with the essential requirements and other relevant provisions of Directive 2014/53/EU and all other applicable EU directive requirements. The complete declaration of conformity can be found at: <https://levoit.com/euro/compliance>

ATTRIBUTIONS

Apple App Store is a trademark of Apple Inc.

Google, Android, and Google Play are trademarks of Google LLC.

Wi-Fi® is a registered trademark of Wi-Fi Alliance®.

Amazon, Alexa and all related logos are trademarks of Amazon.com, Inc. or its affiliates.

iOS is a registered trademark of Cisco Systems, Inc. and/or its affiliates in the United States and certain other countries.

The Bluetooth® word mark and logos are registered trademarks owned by Bluetooth SIG, Inc. and any use of such marks by Arovast Corporation is under license. Other trademarks and trade names are those of their respective owners.

WARRANTY INFORMATION

Product	VeSync Classic 300S Ultrasonic Smart Humidifier
Model	Classic 300S
<i>For your own reference, we strongly recommend that you record your order ID and date of purchase.</i>	
Date of Purchase	
Order ID	

Terms & Policy

Arovast Corporation warrants all products to be of the highest quality in material, craftsmanship, and service for 2 years, effective from the date of purchase to the end of the warranty period. Warranty lengths may vary between product categories.

If you have any questions or concerns about your new product, please contact our helpful Customer Support Team.

This warranty is made by:

Arovast Corporation
1202 N. Miller St., Suite A
Anaheim, CA 92806
USA

CUSTOMER SUPPORT

If you have any questions or concerns about your new product, please contact our helpful Customer Support Team.

Arovast Corporation
1202 N. Miller St., Suite A
Anaheim, CA 92806
USA

Email: support.eu@levoit.com

*Please have your order invoice and order ID ready before contacting Customer Support.

Lieferumfang

- 1 Smart-Luftbefeuchter mit Ultraschall
- 3 Aroma-Pads (1 vorinstalliert)
- 2 Wasserfilterschwämme (1 vorinstalliert)
- 1 Reinigungsbürste
- 1 Bedienungsanleitung
- 1 Kurzanleitung

Technische Daten

Stromversorgung	AC 220-240 V, 50/60 Hz
Leistung	26 W
Fassungsvermögen des Wasserbehälters	6 l / 1,32 Gallonen
Max. Betriebszeit	Bis zu 60 Stunden bei niedriger Nebeleinstellung <i>Hinweis: Je nach Umgebungstemperatur und -feuchtigkeit läuft der Luftbefeuchter längere oder kürzere Zeit.</i>
Lärmpegel	≤ 30 dB
Wirkungsbereich	20-47 m ² / 215-505 ft ²
Abmessungen	24,5 × 19,2 × 34 cm / 9,6 × 7,5 × 13,4 Zoll
Gewicht	2 kg / 4,3 lb
Wi-Fi®-Frequenzbereich	2412-2472 MHz E.I.R.P.: 18,0 dBm
Bluetooth® Frequenzbereich	2402-2480 MHz E.I.R.P.: 8,0 dBm

Hinweis: Um weitere Funktionen des Smart-Luftbefeuchters nutzen zu können, laden Sie die kostenlose VeSync-App herunter (siehe Seite 33).

LESEN SIE DIESE ANLEITUNG BITTE SORGFÄLTIG UND BEWAHREN SIE SIE AUF. SICHERHEITSHINWEISE

Befolgen Sie sämtliche Anweisungen und Sicherheitshinweise, um das Risiko von Brand, Stromschlägen und sonstigen Verletzungen zu reduzieren.

Allgemeine Sicherheit

- Benutzen Sie diesen Luftbefeuchter **ausschließlich** gemäß den Beschreibungen in dieser Anleitung.
- Platzieren Sie den Luftbefeuchter und sein Kabel so, dass er nicht umgestoßen werden kann. Stellen Sie ihn **nicht** in der Nähe großer Möbelstücke oder in stark begangenen Bereichen auf.
- Wird der Luftbefeuchter nicht benutzt, schalten Sie ihn aus und trennen Sie ihn von der Stromversorgung, indem Sie den Netzstecker abziehen.
- Benutzen Sie den Luftbefeuchter **nicht** in feuchten Umgebungen.
- Halten Sie den Luftbefeuchter von Kindern fern.
- Ötten Sie das Unterteil **nicht** und entfernen Sie den Wasserstandsensord nicht zur Eigenwartung.
- Trennen Sie Ihren Luftbefeuchter **immer** von der Stromversorgung, bevor Sie ihn reinigen oder den Wasserbehälter vom Unterteil des Luftbefeuchters nehmen.
- Stellen Sie sicher, dass der Luftbefeuchter **immer** auf einer flachen, ebenen Fläche steht, bevor Sie ihn in Betrieb nehmen.
- Füllen Sie den Wasserbehälter **nur** mit sauberem Wasser. Füllen Sie den Wasserbehälter **nie** mit irgendwelchen anderen Flüssigkeiten.
- Stellen Sie den Luftbefeuchter **nicht** in der Nähe von Wärmequellen wie Herden, Öfen oder Heizkörpern auf.
- Stellen Sie den Luftbefeuchter **nicht** direkt auf Böden, Teppiche oder Vorleger.
- Benutzen Sie **keine** anderen Teile als Ersatzteile für dieses Produkt.
- Decken Sie die Düse **nicht** ab, wenn der Luftbefeuchter eingeschaltet ist. Eine solche Vorgehensweise kann den Luftbefeuchter beschädigen.
- Entfernen Sie den Wasserbehälter vom Unterteil, bevor Sie den Luftbefeuchter bewegen.
- Tauchen Sie das Unterteil des Luftbefeuchters, das Stromkabel oder den Netzstecker **nicht** in Wasser ein.
- Berühren Sie das Stromkabel oder den Netzstecker **nicht** mit feuchten Händen. Halten Sie den Netzstecker und das Stromkabel von Flüssigkeiten fern.
- Ist der Luftbefeuchter beschädigt oder funktioniert er nicht vorschriftsmäßig, benutzen Sie ihn nicht und kontaktieren Sie sofort den Kundendienst (siehe Seite 48).
- Nicht für den gewerblichen Gebrauch. **Nur** für den Hausgebrauch.

Vorsicht: Gefahr durch Leckagen und Stromschlag

Geben Sie **keine** ätherischen Öle, zusätzlichen Flüssigkeiten zur Wasserauflerung oder Wasserfilter in den Wasserbehälter oder die Kammer des Unterteils. Dies beschädigt den Luftbefeuchter und verursacht Leckagen. Geben Sie ätherische Öle **nur** auf das Aroma-Pad.

IHR SMART-LUFTBEFEUCHTER

A.	Düse	K.	Wasserbehältergriffe	U.	Luftauslass
B.	Wasserbehälterabdeckung	L.	Wasserfilter	V.	Lufteinlass
C.	Staubabdeckung	M.	Stromkabel	W.	Feuchtigkeitssensor
D.	Nebelröhre	N.	Schwimmer	X.	Füße
E.	Wasserbehälter	O.	Schwimmerhalterungen	Y.	Ventilbaugruppe für den Wasserauslauf
F.	Nachtlicht	P.	Z.	Wasserauslaufventil	
G.	Unterteil	Q.	Aroma-Pad	AA.	Nachtlichtabdeckung
H.	Display	R.	Max. Füllhöhe (Unterteil)	AB.	Schalldämpfer
I.	Reinigungsbürste	S.	Zweitschwimmer	AC.	Behälterplatzierungssensor
J.	Max. Füllhöhe (Behälter)	T.	Umwandler		

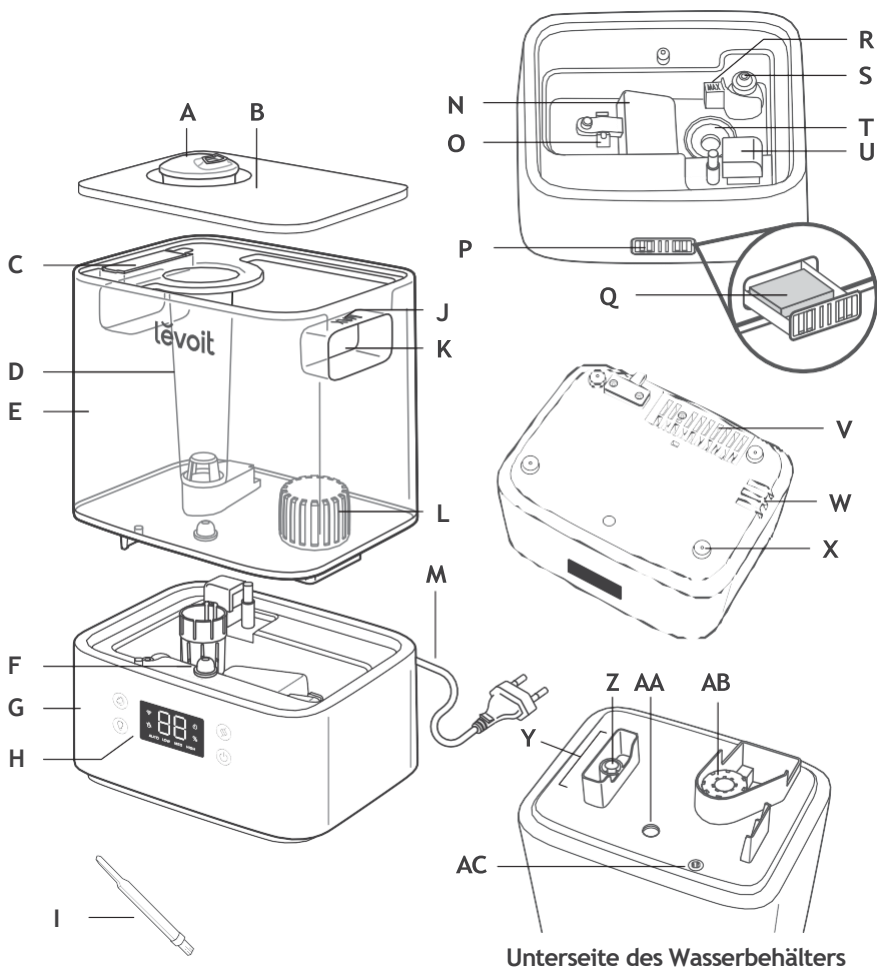

Unterseite des Wasserbehälters

Ihr Smart-Luftbefeuchter (Forts.)

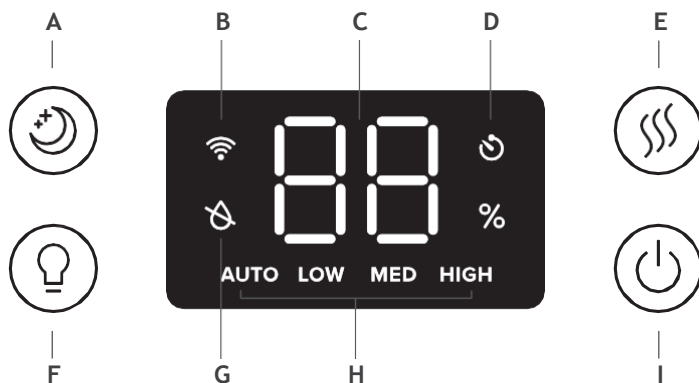

- | | | | |
|----|---------------------------|----|-------------------------|
| A. | Taste für den Schlafmodus | E. | Nebelstufen-Taste |
| B. | Wi-Fi®-Anzeige | F. | Nachtlichttaste |
| C. | Luftfeuchtigkeitsgrad | G. | Anzeige für kein Wasser |
| D. | Timer-Anzeige | H. | Nebelstufen-Anzeige |
| | | I. | Ein-/Ausschalttaste |

Hinweis: Der Timer muss in der VeSync-App eingestellt werden.

BEDIENELEMENTE

Hinweis: Sie können diese wie auch weitere Funktionen über die VeSync-App steuern (siehe Seite 35).



Ein-/Ausschalttaste

- Drücken Sie diese Taste, um den Luftbefeuchter ein-/auszuschalten.
- Halten Sie die Taste fünf Sekunden lang gedrückt, um eine Verbindung mit der VeSync-App herzustellen. Siehe Hinweise in der VeSync-App für weitere Informationen.
- Halten Sie die Taste 15 Sekunden lang gedrückt, um den Luftbefeuchter zurückzusetzen. Dies stellt die Standardeinstellungen des Luftbefeuchters wieder her und trennt ihn vom Wi-Fi® und der VeSync-App (siehe Seite 33).



Nebelstufen-Taste

- Drücken Sie die Taste mehrmals (oder halten Sie sie gedrückt), um die Nebelstufen-Einstellungen zu durchlaufen: Automatikbetrieb, Niedrig, Mittel und Hoch. (Nähere Hinweise zum Automatikbetrieb finden Sie auf Seite 35.)
- Drücken Sie diese Taste während des Schlafmodus, um den Schlafmodus auszuschalten. Der Luftbefeuchter erzeugt im Automatikbetrieb weiterhin Nebel.



Taste für den Schlafmodus

- Drücken Sie diese Taste, um den Schlafmodus ein-/auszuschalten (siehe Seite 35).



Nachtlichttaste

- Drücken Sie diese Taste mehrmals, um die Nachtlicht-Einstellungen zu durchlaufen: 50 %, 100 % und Aus.
- Halten Sie die Taste drei Sekunden lang gedrückt, um das Display und das Nachtlicht auszuschalten.
- Halten Sie die Taste während des Schlafmodus drei Sekunden lang gedrückt, um den Schlafmodus auszuschalten.

ERSTE SCHRITTE

1. Entfernen Sie sämtliche Verpackungsteile.
2. Nehmen Sie den Wasserbehälter vom Unterteil und entfernen Sie das Klebeband, einschließlich des Klebebands am Schwimmer. [Abbildung 1.1]



Abbildung 1.1

3. Reinigen Sie den Wasserbehälter und die Wasserbehälterabdeckung vor dem ersten Gebrauch.

Hinweis: Vergewissern Sie sich, dass der Wasserfilter ordnungsgemäß eingesetzt ist. Sollte dies nicht der Fall sein, drehen Sie den Filter im Uhrzeigersinn, um ihn richtig zu positionieren. [Abbildung 1.2]

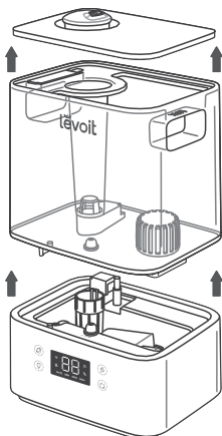

Abbildung 1.2

4. Wählen Sie eine solide, ebene Fläche für den Luftbefeuchter aus, die sich in einer Entfernung von mindestens 30 cm/12 Zoll von allen Wänden befindet. Die Oberfläche muss wasserbeständig sein. [Abbildung 1.3]

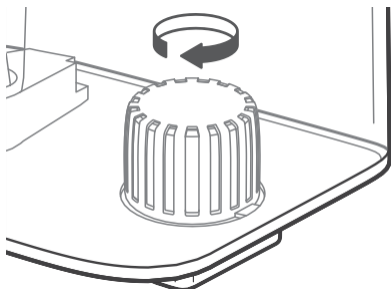

Abbildung 1.3

5. Der Nebel sollte nicht auf Wände, Möbel, Bettwäsche und Geräte gerichtet sein. [Abbildung 1.4]

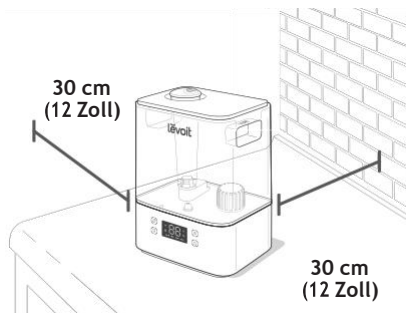

Abbildung 1.4

Befüllen und Wiederbefüllen

Hinweis: Vergewissern Sie sich vor dem Befüllen, dass der Behälter sauber ist.

- Entfernen Sie die Wasserbehälterabdeckung, indem Sie die Düse festhalten und nach oben ziehen. [Abbildung 1.5]

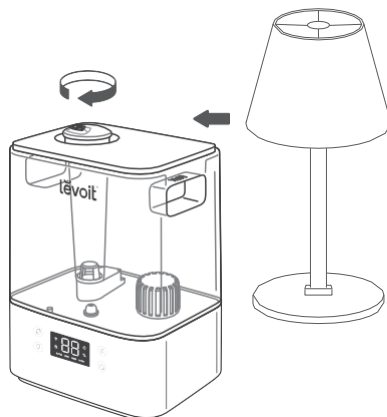

Abbildung 1.5

- Ziehen Sie den Behälter an den Griffen aus dem Unterteil. Füllen Sie den Behälter mit Wasser mit Raumtemperatur. [Abbildung 1.6] Füllen Sie kein heißes Wasser ein. Füllen Sie Wasser NICHT über die maximale Wasserlinie des Tanks.

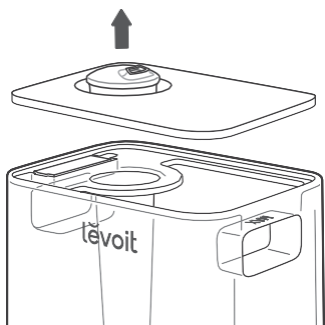

Abbildung 1.6

Hinweis:

- Wir empfehlen die Verwendung von gereinigtem oder destilliertem Wasser zur Befüllung des Behälters.
- Befüllen Sie den Behälter **nicht** über die maximale Füllhöhe hinaus.

VORSICHT

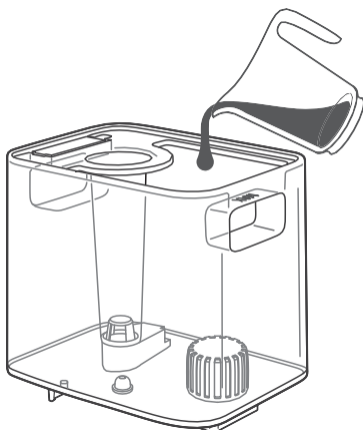
- Füllen Sie **kein** Wasser direkt in die Kammer des Unterteils. [Abbildung 1.7]



Abbildung 1.7

- Füllen Sie das Wasser **nicht** durch die Nebelröhre ein.
- Geben Sie **keine** ätherischen Öle in den Luftbefeuchter. [Abbildung 1.8] Geben Sie ätherische Öle **ausschließlich** auf das Aroma-Pad. [Abbildung 1.9]



Abbildung 1.8

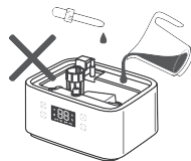

Abbildung 1.9

- Verwenden Sie in diesem Luftbefeuchter **keine** Flüssigkeiten zur Wasseraufbereitung oder Wasserfilter von Drittanbietern.

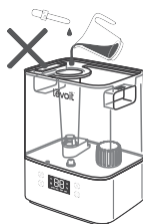
Befüllen und Wiederbefüllen (Forts.)

3. Bringen Sie die Wasserbehälterabdeckung wieder an und setzen Sie den Behälter zurück auf das Unterteil [Abbildung 1.10]

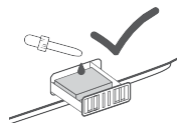

Abbildung 1.10

Hinweis: Vergewissern Sie sich, dass die Düse auf der Wasserbehälterabdeckung oberhalb der Nebelröhre angebracht ist, da die Funktion des Luftbefeuchters sonst möglicherweise beeinträchtigt wird. [Abbildung 1.11]

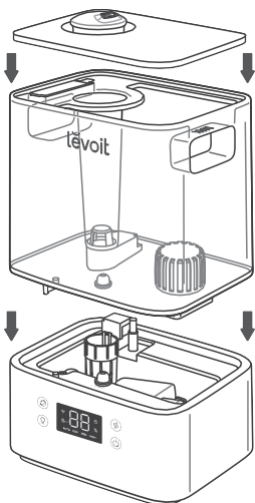

Abbildung 1.11

EINRICHTEN DER VESYNC-APP

Hinweis: Aufgrund regelmäßiger Updates und Verbesserungen kann die VeSync-App etwas anders aussehen als im Handbuch abgebildet. Befolgen Sie in jedem Fall bitte die Anweisungen in der App.

- Um die VeSync-App herunterzuladen, scannen Sie den QR-Code oder suchen Sie „VeSync“ im Apple App Store® oder Google Play Store. [Abbildung 2.1]

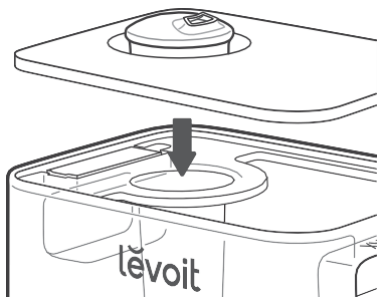
Hinweis: Wählen Sie als Android™-Benutzer „Allow“ (Zulassen), um VeSync zu verwenden.

- Öffnen Sie die VeSync-App. Wenn Sie bereits ein Konto haben, berühren Sie Log In (Anmelden). Um ein neues Konto einzurichten, wählen Sie Sign Up (Registrieren).

Hinweis: Sie müssen Ihr eigenes VeSync-Konto einrichten, um Dienste und Produkte von Drittanbietern nutzen zu können. Diese funktionieren nicht mit einem Gastkonto. Mit einem VeSync-Konto können Sie auch Ihrer Familie und Freunden erlauben, Ihren Smart-Luftbefeuchter zu steuern.

- Befolgen Sie die Anweisungen der App, um Ihren Smart-Luftbefeuchter einzurichten.

Hinweis: Sie können Ihren Smart-Luftbefeuchter über die VeSync-App mit Amazon Alexa oder Google Assistant™ verbinden. Befolgen Sie die Anweisungen in der App, um eine Verbindung zu Ihrem Sprachassistenten herzustellen.

Wi-Fi-Verbindung



- Um die Wi-Fi-Verbindung zu trennen, halten Sie  15 Sekunden lang gedrückt, bis sich die Wi-Fi-Anzeige ausschaltet. Dies stellt die Standardeinstellungen des Smart-Luftbefeuchters wieder her und trennt ihn von der VeSync-App.
- Befolgen Sie zum Wiederherstellen der Verbindung die Anweisungen in der VeSync-App zum Hinzufügen eines Geräts.





Abbildung 2.1

DER GEBRAUCH IHRES SMART-LUFTBEFEUCHTERS

Hinweis: Die VeSync-App ermöglicht Ihnen einen Remote-Zugang zu Ihrem Smart-Luftbefeuchter und bietet Ihnen zusätzliche Funktionen (siehe Seite 35).

1. Schließen Sie den Luftbefeuchter an die Stromversorgung an. Drücken Sie , um Ihren Luftbefeuchter einzuschalten.

Hinweis: Wenn sich kein Wasser im Behälter befindet, blinkt  zehnmal auf und der Luftbefeuchter schaltet sich aus. Befüllen Sie den Wasserbehälter (siehe Erste Schritte, Seite 30).

2. Berühren Sie wiederholt , um die Nebeleinstellungen zu durchlaufen: Automatikbetrieb, Niedrig, Mittel, und Hoch. [Abbildung 3.1]



Abbildung 3.1

Hinweis:

- Wenn der Luftfeuchtigkeitsgrad über 50 % liegt, erzeugt der Luftbefeuchter im Automatikbetrieb keinen Nebel. Soll der Luftbefeuchter weiterhin Nebel erzeugen, ändern Sie die Nebeleinstellung oder passen Sie die Automatikbetrieb-Einstellungen in der VeSync-App an.
 - Für weitere Informationen zum Automatikbetrieb siehe Seite 35.
3. Stellen Sie die Sprühhichtung des Nebels durch Drehen der Düse ein. [Abbildung 3.2]
 4. Wahlweise können Sie die Bedienungstasten verwenden, um den Schlafmodus zu aktivieren, das Nachtlicht ein-/auszuschalten usw. (siehe **Bedienungstasten**, Seite 29).
 5. Wenn Ihr bevorzugter Luftfeuchtigkeitsgrad in Ihrem Raum erreicht wurde, schalten Sie den Luftbefeuchter auf eine niedrigere Stufe oder aus. Ein gesunder Luftfeuchtigkeitsgrad liegt zwischen 40 % und 50 %. [Abbildung 3.3]



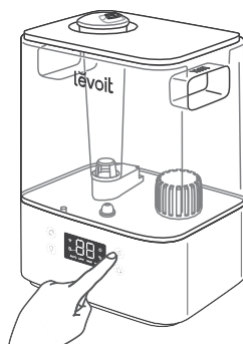

Abbildung 3.2

Hinweis: Um den Luftfeuchtigkeitsgrad zwischen 40 % und 50 % zu halten, können Sie auch den Automatikbetrieb nutzen.

6. Drücken Sie , um Ihren Luftbefeuchter auszuschalten.

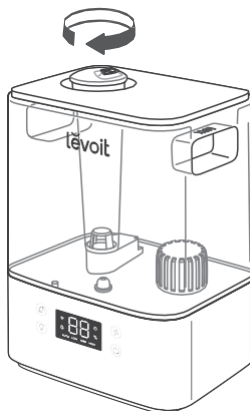
Hinweis: Wenn sich kein Wasser im Behälter befindet oder der Behälter entfernt wird, hört der Luftbefeuchter auf, Nebel zu erzeugen.  blinkt zehnmal auf und der Luftbefeuchter schaltet sich aus. Befüllen Sie den Behälter und setzen Sie ihn ordnungsgemäß auf das Unterteil, um Ihren Luftbefeuchter nutzen zu können.





Abbildung 3.3

Ruhezustand

Der Schlafmodus ändert die Nebeleinstellungen des Luftbefeuchters auf Automatikbetrieb und schaltet die Displaybeleuchtung und das Nachtlcht aus.

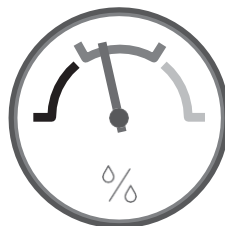
- Während des Schlafmodus können Sie  drücken, um das Nachtlcht ein-/ auszuschalten. Der Luftbefeuchter bleibt im Schlafmodus.

Automatikbetrieb

Im Automatikbetrieb steuert der Sensor des Luftbefeuchters die Nebelstufe automatisch (oder schaltet den Nebel aus), um einen anhaltend angenehmen und gesunden Luftfeuchtigkeitsgrad beizubehalten.

- Der Automatikbetrieb reguliert die Nebelstufe automatisch, um eine relative Luftfeuchtigkeit von 40-50 % beizubehalten. Sie können diesen Zielluftfeuchtigkeitsgrad in der VeSync-App anpassen.
- Standardmäßig nutzt der Automatikbetrieb die automatische Abschaltung. Der Luftbefeuchter hört auf, Nebel zu erzeugen, wenn der Höchstwert des Zielluftfeuchtigkeitsgrads erreicht wird. Wenn die Feuchtigkeit unter den Zielluftfeuchtigkeitsgrad fällt, beginnt der Luftbefeuchter wieder, Nebel zu erzeugen.
 - Wird der Automatikbetrieb gewählt, wenn die Luftfeuchtigkeit über dem Bereich des Zielluftfeuchtigkeitsgrads liegt, so beginnt der Luftbefeuchter erst dann Nebel zu erzeugen, wenn sich die Luftfeuchtigkeit verringert.
- In der VeSync-App können Sie die automatische Abschaltung aktivieren oder deaktivieren. Wenn die automatische Abschaltung deaktiviert ist, läuft der Luftbefeuchter bei Erreichen des Höchstwerts des Zielluftfeuchtigkeitsgrads auf der niedrigen Nebelstufe weiter.

VeSync App Funktionen

Mit der VeSync-App haben Sie Zugriff auf zusätzliche Funktionen Ihres Smart-Luftbefeuchters, die nachstehend aufgeführt werden.

Fernbedienung

- Schalten Sie den Luftbefeuchter über Ihr Telefon ein/aus.
- Durchlaufen Sie die Nebelstufen und schalten Sie den Automatikbetrieb oder Schlafmodus über Ihr Telefon ein/aus.
- Schalten Sie die Displaybeleuchtung und das Nachtlcht über Ihr Telefon ein/aus.
- Passen Sie Automatikbetrieb-Einstellungen wie Zielluftfeuchtigkeit und Auto-Aus an.

Überwachen der Luftfeuchtigkeitswerte

- Überprüfen Sie die aktuellen Luftfeuchtigkeitswerte in der Umgebung des Luftbefeuchters.

Einstellen von Timer und Zeitplänen

- Programmieren Sie einzelne Timer oder erstellen Sie einen Zeitplan für Ihren Smart-Luftbefeuchter.

Drittanbieter-Sprachsteuerung

- Kompatibel mit Amazon Alexa und Google Assistant™ für Sprachsteuerung.

Hinweis: Die VeSync-App wird laufend aktualisiert und die App-Funktionen werden erweitert.

Wichtige Tipps

Für eine korrekte Funktionsweise muss Ihr Luftbefeuchter den richtigen Wasserstand in der Kammer des Unterteils aufweisen. Wenn sich zu viel Wasser in der Kammer des Unterteils befindet, kann der Luftbefeuchter keinen Nebel erzeugen.

- *Füllen sie niemals Wasser in die Kammer des Unterteils.*
[Abbildung 3.4] Füllen sie wasser ausschließlich in den Wasserbehälter. Der Luftbefeuchter gibt automatisch die richtige Menge Wasser in die Kammer des Unterteils ab.
- Vermeiden Sie es, den Luftbefeuchter zu bewegen oder daran zu rütteln.
[Abbildung 3.5] Dadurch könnte eine zu große Wassermenge in die Kammer des Unterteils gelangen.
- Bevor Sie den Luftbefeuchter bewegen, schalten Sie ihn aus, ziehen Sie den Netzstecker und entfernen Sie den Wasserbehälter.
- Wenn Ihr Befeuchter nicht richtig Nebel produziert, prüfen Sie die maximale Füllhöhe, um sicherzustellen, dass sich nicht zu viel Wasser in der Kammer des Unterteils befindet. Gießen Sie überschüssiges Wasser, das über die maximale Füllhöhe hinausgeht, ab.
[Abbildung 3.6]

Hinweis: Die maximale Füllhöhe ist *nur* für diesen Zweck bestimmt. **Füllen Sie kein Wasser in die Kammer des Unterteils.**



Abbildung 3.4



Abbildung 3.5

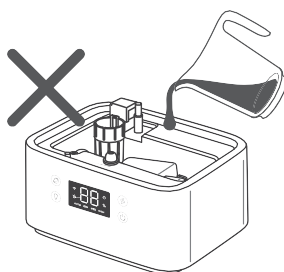

Abbildung 3.6

Der Gebrauch der Aromabox

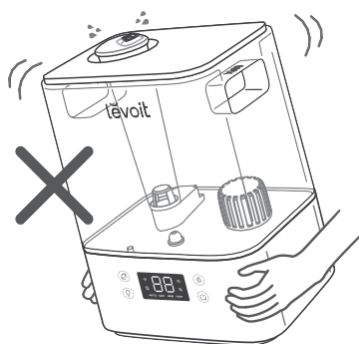
Ihr Luftbefeuchter kann zur Aromatherapie verwendet werden.

1. Drücken Sie auf die Aromabox an der Rückseite des Unterteils und ziehen Sie diese heraus. [Abbildung 3.7]

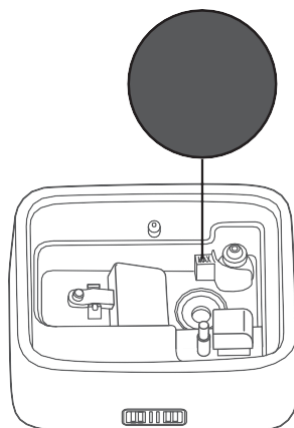

Abbildung 3.7

2. Geben Sie acht bis zehn Tropfen ätherisches Öl auf das Aroma-Pad. [Abbildung 3.8]

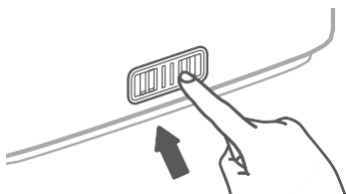

Abbildung 3.8

3. Setzen Sie die Aromabox in den Luftbefeuchter ein.
4. Schalten Sie den Luftbefeuchter ein. Der Luftbefeuchter zerstäubt das Aroma automatisch, wenn er in Betrieb ist.

Hinweis:

- Geben Sie **keine** ätherischen Öle, Flüssigkeiten zur Wasseraufbereitung oder Wasserfilter von Drittanbietern in den Wasserbehälter oder die Kammer des Unterteils. Geben Sie ätherische Öle ausschließlich auf das Aroma-Pad.
- Die Aroma-Pads können nach Verteilen der ätherischen Öle gereinigt und erneut verwendet werden (siehe **Reinigen des Aroma-Pads**, Seite 41).
- Das Aroma soll in leichter Intensität verströmt werden. Dieser Luftbefeuchter ist kein Aroma-Diffusor.

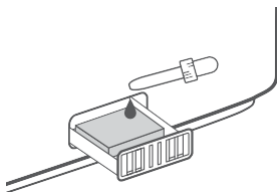
PFLEGE UND WARTUNG

Hinweis:

- *Wartungsarbeiten sollten stets auf einem wasserbeständigen Untergrund durchgeführt werden, z. B. einer Küchenarbeitsplatte.*
- *Wechseln Sie das Wasser jeden Tag, um Bakterienbildung zu vermeiden.*
- *Reinigen Sie die Düse regelmäßig mit einem (Papier-)Tuch.*
- *Lassen Sie im Luftbefeuchter kein Wasser zurück, wenn Sie ihn eine Woche oder länger nicht verwenden. Reinigen und trocknen Sie Ihren Luftbefeuchter in solch einem Fall.*

Reinigung

Sie sollten Ihren Luftbefeuchter einmal wöchentlich oder vor einer Langzeitlagerung reinigen.

Hinweis:

- *Tauchen Sie das Unterteil **niemals** in Wasser oder Flüssigkeiten. Reinigen Sie **keine** Teile des Luftbefeuchters in einer Spülmaschine.*
 - *Benutzen Sie zur Reinigung des Luftbefeuchters **keine** chemischen Reinigungsmittel.*
1. Trennen Sie den Luftbefeuchter von der Stromversorgung.
 2. Entfernen Sie die Wasserbehälterabdeckung und spülen Sie sie ab. [Abbildung 4.1]



Abbildung 4.1

3. Entfernen Sie falls erforderlich die Staubabdeckung und spülen Sie sie ab. [Abbildung 4.2]

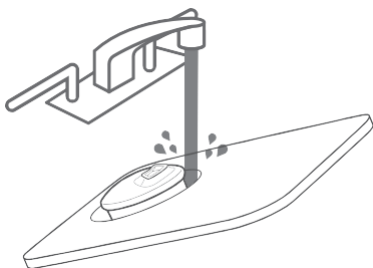

Abbildung 4.2

4. Entfernen Sie den Wasserbehälter vom Unterteil und lassen Sie das Restwasser aus dem Behälter und der Kammer des Unterteils ab. [Abbildung 4.3]

Hinweis: *Achten Sie darauf, beim Ausgießen von Wasser den Schwimmer in Position zu halten, damit dieser nicht aus der Kammer des Unterteils herausfällt.*

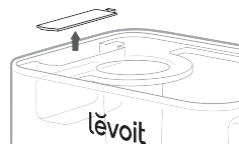

Abbildung 4.3

5. Entfernen Sie den Wasserfilter vom Behälter, indem Sie ihn gegen den Uhrzeigersinn drehen und herausheben. [Abbildung 4.4]

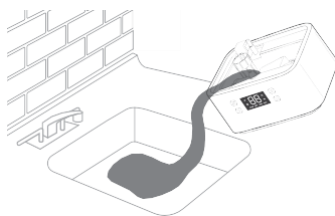

Abbildung 4.4

Reinigung (Forts.)

6. Spülen Sie den Behälter, den Wasserfilter und die Kammer des Unterteils mit Wasser bei Raumtemperatur aus. [Abbildung 4.5]

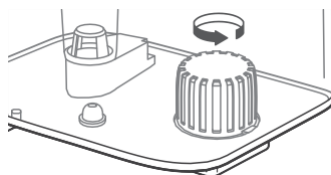

Abbildung 4.5

- c. Setzen Sie die Behälterabdeckung wieder auf und schwenken Sie den Essig im Behälter. [Abbildung 4.8]

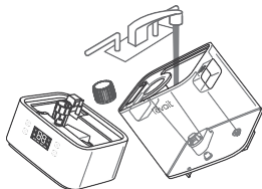

Abbildung 4.8

7. Entkalken des Luftbefeuchters:

- a. Entfernen Sie den Wasserfilter vom Behälter, indem Sie ihn gegen den Uhrzeigersinn drehen und herausheben. [Abbildung 4.6]

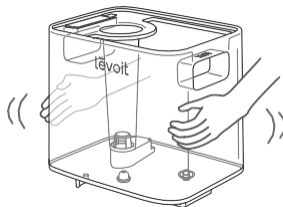

Abbildung 4.6

- b. Füllen Sie den Behälter mit 710 ml (3 US-Tassen) destilliertem, weißem Essig. [Abbildung 4.7]

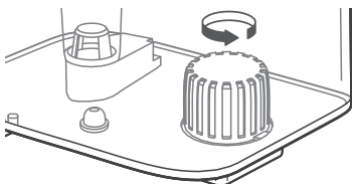

Abbildung 4.7

- d. Setzen Sie den Behälter auf das Unterteil und lassen Sie den Essig 15-20 Minuten lang einwirken. Der Essig fließt in die Kammer des Unterteils und löst Kesselstein (Mineralablagerungen) im Behälter und in der Kammer des Unterteils (einschließlich Umwandler und Schwimmer). [Abbildung 4.9]

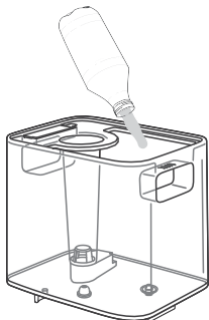

Abbildung 4.9

Reinigung (Forts.)

- e. Entfernen Sie den Behälter und dann die Behälterabdeckung und gießen Sie den Essig ab. [Abbildung 4.10]

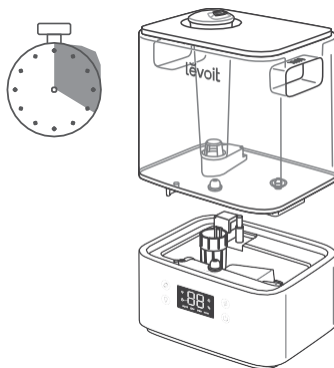

Abbildung 4.10

- f. Drehen Sie den Behälter um und entfernen Sie den Schalldämpfer. Um den Schalldämpfer zu entfernen, drücken Sie die Entriegelungslasche und ziehen Sie den Schalldämpfer vorsichtig vom Luftbefeuchter ab. [Abbildung 4.11]

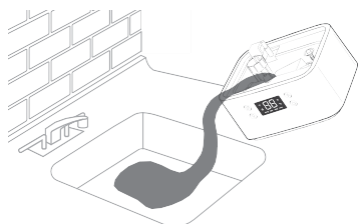

Abbildung 4.11

- g. Entfernen Sie den Schwimmer aus der Kammer des Unterteils, indem Sie an der größeren Seite des Schwimmers ziehen [Abbildung 4.12] und den Schaft aus der Halterung heben. Eine Seite der Schwimmerhalterung ist offen (U-förmig), um das Entfernen des Schafts zu ermöglichen. [Abbildung 4.13]



Abbildung 4.12

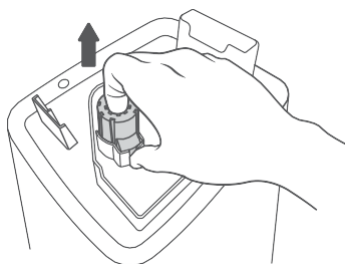

Abbildung 4.13

- h. Legen Sie den Schwimmer, den Wasserfilter und den Schalldämpfer in einen kleinen Behälter. Füllen Sie den Behälter mit Essig, bis die Teile vollständig bedeckt sind. Lassen Sie die Teile 15-20 Minuten einweichen. [Abbildung 4.14]

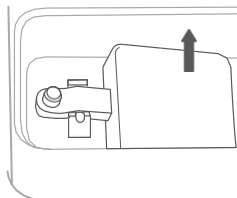

Abbildung 4.14

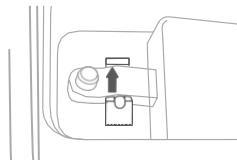
Reinigung (Forts.)

- i. Verwenden Sie ein weiches Tuch, um sämtliche Teile von Kesselstein zu befreien. [Abbildung 4.15]

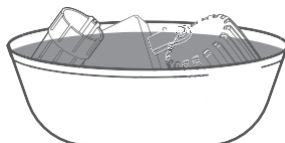

Abbildung 4.15

- j. Spülen Sie alle Teile gründlich ab, bis kein Essigeruch mehr vorhanden ist. [Abbildung 4.16]

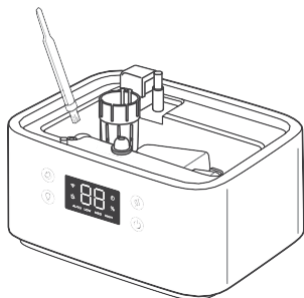

Abbildung 4.16

8. Trocknen Sie alle Teile mit einem Tuch. Vergewissern Sie sich, dass alle Teile vollkommen trocken sind, bevor Sie sie wieder einbauen oder lagern.

Benutzung des Aroma-Pads

1. Drücken Sie auf die Aromabox, um sie vom Unterteil zu lösen, und ziehen Sie sie heraus. [Abbildung 4.17]

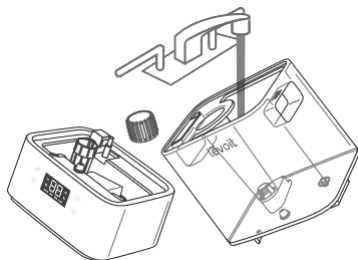

Abbildung 4.17

2. Entfernen Sie das Aroma-Pad und spülen Sie es unter warmem, fließendem Wasser ab. [Abbildung 4.18]

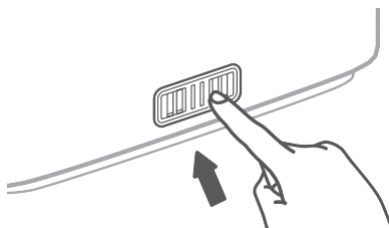

Abbildung 4.18

3. Trocknen Sie es mit einem sauberen Tuch und setzen Sie es wieder in die Aromabox ein. [Abbildung 4.19]

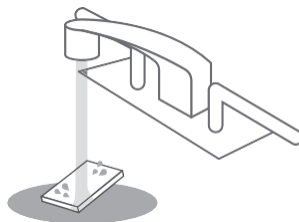

Abbildung 4.19

Hinweis: Geben Sie keine flüssigen Reinigungsmittel auf das Aroma-Pad oder die Aromabox.

Erneuter Zusammenbau

1. Drehen Sie den Behälter um und setzen Sie den Schalldämpfer wieder in den Behälter ein. [Abbildung 4.20]

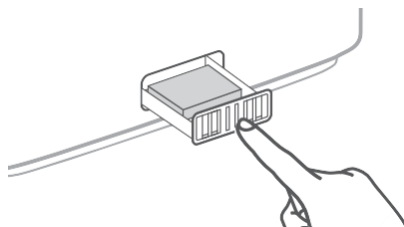

Abbildung 4.20

2. Setzen Sie den Wasserfilter wieder in den Tank ein und drehen Sie ihn im Uhrzeigersinn, um ihn richtig zu positionieren. [Abbildung 4.21]

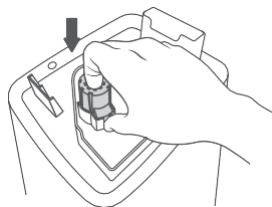

Abbildung 4.21

3. Setzen Sie den Schwimmer wieder in die Kammer des Unterteils ein:
 - a. Vergewissern Sie sich, dass die richtige Seite des Schwimmers nach oben gerichtet ist. [Abbildung 4.22]

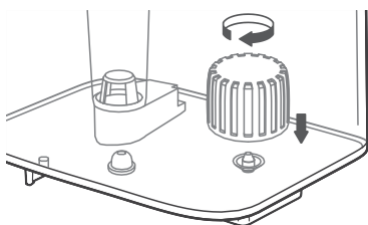

Abbildung 4.22

- b. Führen Sie die kleinere Zinke in die geschlossene Seite der Schwimmerhalterung ein. [Abbildung 4.23]

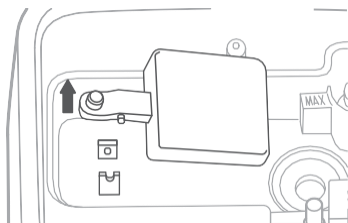

Abbildung 4.23

- c. Setzen Sie die größere Zinke in die offene (U-förmige) Seite der Schwimmerhalterung ein.
4. Setzen Sie den Behälter wieder auf das Unterteil. Füllen Sie den Behälter bei Bedarf auf.
 5. Setzen Sie den Wasserbehälter ordnungsgemäß in das Unterteil ein und bringen Sie die Behälterabdeckung wieder am Wasserbehälter an.

Lagerung

Befolgen Sie die Anweisungen zur Reinigung (siehe Seite 38) und lassen Sie alle Teile vollständig trocknen, bevor Sie das Gerät lagern. Bewahren Sie den Luftbefeuchter an einem kühlen, trockenen Ort auf.

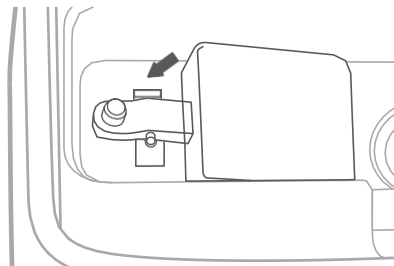
PROBLEMLÖSUNG

Problem	Mögliche Abhilfe
Der Luftbefeuchter lässt sich nicht einschalten oder schaltet sich unerwartet aus.	Schließen Sie den Luftbefeuchter an die Stromversorgung an und schalten Sie ihn ein.
	Füllen Sie den Wasserbehälter mit gereinigtem oder destilliertem Wasser.
	Überprüfen Sie, ob sich der Luftbefeuchter im Automatikbetrieb befindet. Je nach den Automatikbetrieb-Einstellungen ist es möglich, dass sich der Luftbefeuchter automatisch ausschaltet, wenn die Luftfeuchtigkeit über der Zielluftfeuchtigkeit liegt.
Es tritt nur wenig oder kein Nebel aus.	Stellen Sie den Nebel auf eine höhere Stufe ein.
	Befüllen Sie den Wasserbehälter.
	In der Kammer des Unterteils befindet sich möglicherweise zu viel Wasser. Entleeren Sie die Kammer des Unterteils. Befüllen Sie den Wasserbehälter erneut (nicht die Kammer des Unterteils) und setzen Sie den Wasserbehälter ordnungsgemäß auf das Unterteil.
	Stellen Sie sicher, dass der Lufteinlass an der Unterseite des Unterteils nicht blockiert ist. Der Luftbefeuchter sollte nicht auf Teppichböden oder andere Oberflächen gestellt werden, die den Lufteinlass blockieren könnten.
	Stellen Sie sicher, dass die Düse nicht blockiert oder verschmutzt ist.
	Stellen Sie sicher, dass der Luftbefeuchter auf einer ebenen Fläche steht.
	Möglicherweise ist die Wassertemperatur zu niedrig. Stellen Sie den Luftbefeuchter auf die höchste Nebelstufe und lassen Sie ihn eine Zeit lang laufen. Wählen Sie dann die gewünschte Einstellung aus.
	Falls der Wasserbehälter oder das Unterteil mit einem Reinigungsmittel gespült wurde, brausen Sie diese Teile gründlich mit klarem Wasser ab, um eventuelle Reinigungsmittelrückstände zu entfernen.
Reinigen Sie den Wasserfilter (siehe Seite 38) oder ersetzen Sie ihn durch einen neuen. Wenn Sie einen neuen Filter benötigen, setzen Sie sich mit dem Kundendienst in Verbindung (siehe Seite 48).	
Der Luftbefeuchter verbraucht das Wasser zu schnell.	Der Wasserverbrauch des Luftbefeuchters hängt von der Umgebungstemperatur und Luftfeuchtigkeit ab. Wenn Ihre Umgebung kalt und/oder trocken ist, wird das Wasser im Luftbefeuchter schneller aufgebraucht.
Um den Luftbefeuchter bildet sich weißer Staub.	Wir empfehlen die Verwendung von gereinigtem oder destilliertem Wasser bei der Befüllung des Luftbefeuchters. Vermeiden Sie die Verwendung von Wasser mit hohem Mineraliengehalt.
	Reinigen Sie den Luftbefeuchter (siehe Pflege und Wartung, Seite 38)

PROBLEMLÖSUNG (FORTS.)

Problem	Mögliche Abhilfe
Der Luftbefeuchter gibt einen ungewöhnlichen Geruch ab.	Handelt es sich bei Ihrem Luftbefeuchter um ein neues Gerät, trennen Sie ihn von der Stromversorgung, spülen Sie alle Teile ab und lassen Sie sie zwölf Stunden an einem kühlen, trockenen Ort liegen.
	Wenn ätherische Öle auf dem Aroma-Pad verteilt wurden, spülen Sie das Pad mit sauberem Wasser aus und lassen Sie es trocknen.
	Reinigen Sie den Wasserbehälter und die Kammer des Unterteils (siehe Pflege und Wartung, Seite 38).
Der Luftbefeuchter gibt laute oder ungewöhnliche Geräusche von sich.	Stellen Sie sicher, dass der Wasserbehälter richtig positioniert ist (siehe Erste Schritte , Seite 30).
	Stellen Sie die Nebelstufe auf eine geringere Stufe.
	Entleeren Sie die Kammer des Unterteils. Befüllen Sie den Wasserbehälter erneut (nicht die Kammer des Unterteils) und setzen Sie den Wasserbehälter ordnungsgemäß auf das Unterteil.
	Der Luftbefeuchter weist eventuell eine Funktionsstörung auf. Schalten Sie den Luftbefeuchter aus und kontaktieren Sie den Kundendienst (siehe Seite 48).
Aus dem Luftbefeuchter tritt Wasser aus.	Achten Sie darauf, dass der Silikonring um das Wasserauslaufventil dicht anliegt.
	Vermeiden Sie es, den Luftbefeuchter in einem Raum zu betreiben, in dem die relative Luftfeuchtigkeit über 60 % liegt.
	Wischen Sie Wasserreste von der Ober- und Unterseite des Unterteils ab.
	Rütteln Sie nicht am Luftbefeuchter.
	Stellen Sie sicher, dass der Luftbefeuchter auf einer flachen, ebenen Fläche steht.
	Überprüfen Sie den Wasserbehälter auf undichte Stellen. Wenden Sie sich bei Leckagen an unseren Kundendienst (siehe Seite 48).
Um den Luftbefeuchter oder an Fenstern bildet sich Kondenswasser.	Die Luftfeuchtigkeit ist möglicherweise zu hoch. Wählen Sie eine geringere Nebelstufe, schalten Sie den Luftbefeuchter aus oder öffnen Sie eine Tür oder ein Fenster im Raum.
Im Luftbefeuchter hat sich Schimmel gebildet.	Reinigen Sie den Wasserbehälter und die Kammer des Unterteils regelmäßig (siehe Pflege und Wartung, Seite 38).

PROBLEMLÖSUNG (FORTS.)

Problem	Mögliche Abhilfe
 leuchtet rot.	Befüllen Sie den Wasserbehälter.
	Setzen Sie den Wasserbehälter ordnungsgemäß auf das Unterteil.
	Reinigen Sie den Wasserfilter (siehe Seite 38) oder ersetzen Sie ihn durch einen neuen. Benötigen Sie einen neuen Filter, setzen Sie sich mit dem Kundendienst in Verbindung (siehe Seite 48).
Ätherisches Öl hat einen schwachen oder gar keinen Geruch.	Fügen Sie eine größere Menge an ätherischem Öl hinzu. Für optimale Ergebnisse sollten Sie reines ätherisches Öl verwenden.
Auf dem Display wird ein falscher Luftfeuchtigkeitsgrad angezeigt.	Das Zimmer ist möglicherweise größer als der Wirkungsbereich des Luftbefeuchters. Stellen Sie den Luftbefeuchter in einem Zimmer auf, das kleiner als 20-47 m ² (215-505 ft ²) ist.
	An der Innenseite des Feuchtigkeitssensors hat sich möglicherweise Feuchtigkeit gebildet. Schalten Sie den Luftbefeuchter aus und lassen Sie den Sensor an der Luft trocknen. Vergewissern Sie sich, dass die Düse vom Sensor abgewandt ist, um zu verhindern, dass sich Nebel am Sensor festsetzt (siehe Diagramm im Abschnitt <i>Ihr Smart-Luftbefeuchter</i> , Seite 27).
Auf dem Display erscheint der Fehlercode „E1“.	Der Luftbefeuchter funktioniert nicht ordnungsgemäß. Wenden Sie sich an unseren Kundendienst (siehe Seite 48).

Sollte ein Problem auftreten, das hier nicht aufgeführt ist, kontaktieren Sie bitte den Kundendienst (siehe Seite 48).

VESYNC APP PROBLEMBEHEBUNG BEI FEHLERN

Warum kann mein Luftbefeuchter keine Verbindung zur VeSync-App herstellen?

- Vergewissern Sie sich, dass Bluetooth® auf Ihrem Mobiltelefon aktiviert ist und keine Verbindung mit einem anderen Bluetooth®-Gerät besteht.
- Während des Einrichtens müssen Sie mit einem sicheren 2,4-GHz-Wi-Fi-Netzwerk verbunden sein. Vergewissern Sie sich, dass das Netzwerk ordnungsgemäß funktioniert.
- Vergewissern Sie sich, dass das von Ihnen eingegebene Wi-Fi-Passwort korrekt ist.
- Stellen Sie sicher, dass die Entfernung zwischen Luftbefeuchter und Smartphone maximal zehn Meter (30 Fuß) beträgt.
- Setzen Sie den Luftbefeuchter zurück, indem Sie  15 Sekunden lang gedrückt halten. Versuchen Sie anschließend erneut, eine Verbindung herzustellen.

Mein Luftbefeuchter ist offline.

- Überprüfen Sie, ob der Luftbefeuchter an die Stromversorgung angeschlossen ist. Der Luftbefeuchter kann offline erscheinen, wenn er nicht mit der Stromversorgung verbunden ist oder wenn die Steckdose nicht mit Strom versorgt wird.
- Aktualisieren Sie das VeSync-Menü, indem Sie auf dem Bildschirm nach unten streichen.
- Stellen Sie sicher, dass Ihr Router mit dem Internet verbunden ist und die Netzwerkverbindung Ihres Smartphones funktioniert.

Hinweis: Stromausfälle, Internetausfälle oder wechselnde Wi-Fi-Router können dazu führen, dass Ihr Luftbefeuchter offline geht.

- Setzen Sie den Luftbefeuchter zurück. Wählen Sie dazu eine der folgenden Optionen:
 - a. Löschen Sie den Luftbefeuchter in der VeSync-App. Streichen Sie nach links (iOS®) oder berühren und halten Sie (Android) und berühren Sie dann Delete (Löschen). Konfigurieren Sie Ihren Luftbefeuchter anschließend mit der VeSync-App neu.
 - b. Halten Sie  15 Sekunden lang gedrückt. Konfigurieren Sie Ihren Luftbefeuchter anschließend mit der VeSync-App neu.

Die VeSync-App zeigt einen falschen Luftfeuchtigkeitsgrad an, wenn der Luftbefeuchter eingeschaltet ist.

- Das Zimmer ist möglicherweise größer als der Wirkungsbereich des Luftbefeuchters. Stellen Sie den Luftbefeuchter in einem Zimmer auf, das kleiner als 47 m² (505 ft²) ist.
- An der Innenseite des Feuchtigkeitssensors hat sich möglicherweise Feuchtigkeit gebildet. Schalten Sie den Luftbefeuchter aus und lassen Sie den Sensor an der Luft trocknen. Vergewissern Sie sich, dass die Düse vom Sensor abgewandt ist, um zu verhindern, dass sich Nebel am Sensor festsetzt (siehe Diagramm im Abschnitt **Ihr Smart-Luftbefeuchter**, Seite 27).

Sollte ein Problem auftreten, das hier nicht aufgeführt ist, kontaktieren Sie bitte den Kundendienst (siehe Seite 48).

KONFORMITÄTSERKLÄRUNG

Arovast Corporation erklärt hiermit, dass dieses Produkt die wesentlichen Anforderungen und sonstigen anwendbaren Bestimmungen der Richtlinie 2014/53/EU sowie alle anderen anwendbaren EU-Richtlinien erfüllt. Die vollständige Konformitätserklärung ist unter folgendem Link abrufbar: <https://levoit.com/euro/compliance>

ZUORDNUNG

Apple App Store ist eine Marke von Apple Inc.

Google, Android und Google Play sind Marken von Google LLC.

Wi-Fi® ist eine eingetragene Marke von Wi-Fi Alliance®.

Amazon, Alexa und alle damit verbundenen Logos sind Marken von Amazon.com, Inc. oder dessen Partnerunternehmen.

iOS ist eine eingetragene Marke von Cisco Systems, Inc. und/oder dessen Tochtergesellschaften in den USA und anderen bestimmten Ländern.

Die Bluetooth® Wortmarke und die Logos sind eingetragene Warenzeichen im Besitz von Bluetooth SIG, Inc. und jede Nutzung dieser Marken durch die Arovast Corporation erfolgt unter Lizenz. Andere Marken und Handelsnamen sind die ihrer jeweiligen Eigentümer.

GARANTIE

Produkt	VeSync Classic 300S Smart-Luftbefeuchter mit Ultraschall
Modell	Classic 300S
<i>Wir empfehlen dringend, Ihre Bestellnummer und das Kaufdatum für den eventuellen zukünftigen Bedarf aufzubewahren.</i>	
Kaufdatum	
Bestellnummer	

Geschäftsbedingungen

Die Produkte von Arovast Corporation werden fachkundig aus hochwertigen Werkstoffen gefertigt. Arovast Corporation übernimmt die Garantie für Material- und Herstellungsfehler ab dem Kaufdatum für einen Zeitraum von zwei Jahren. Die Garantiefrist ist von Produkt zu Produkt unterschiedlich.

Bei Fragen oder Problemen mit Ihrem neuen Produkt hilft Ihnen unser Kundendienst gerne weiter.

Garantiegeber:

Arovast Corporation
1202 N. Miller St., Suite A
Anaheim, CA 92806
USA

KUNDENDIENST

Bei Fragen oder Problemen mit Ihrem neuen Produkt hilft Ihnen unser Kundendienst gerne weiter.

Arovast Corporation
1202 N. Miller St., Suite A
Anaheim, CA 92806
USA

E-Mail: support.eu@levoit.com

*Bitte halten Sie Ihre Rechnungs- und Bestellnummer für das Gespräch mit unserem Kundendienst bereit.

Contenido de la caja

- 1 humidificador ultrasónico inteligente
- 3 almohadillas de aromas (1 ya instalada)
- 2 esponja filtro de agua (1 ya instalada)
- 1 cepillo de limpieza
- 1 manual del usuario
- 1 guía de inicio rápido

Especificaciones

Fuente de alimentación	CA 220-240 V, 50/60 Hz
Potencia nominal	26 W
Capacidad del depósito de agua	6 l (1,32 gal)
Tiempo máximo de funcionamiento	Hasta 60 horas en el nivel de vapor bajo <i>Nota: el humidificador funcionará más o menos tiempo en función de la temperatura ambiente y la humedad.</i>
Nivel de ruido	≤ 30 dB
Alcance efectivo	20-47 m ² (215-505 ft ²)
Dimensiones	24,5 × 19,2 × 34 cm (9,6 × 7,5 × 13,4 in)
Peso	2 kg (4,3 lb)
Rango de frecuencia del Wi-Fi®	2412-2472 MHz E.I.R.P.: 18,0 dBm
Rango de frecuencia del Bluetooth®	2402-2480 MHz E.I.R.P.: 8,0 dBm

Nota: para acceder a funciones adicionales del humidificador, descargue la aplicación de VeSync (consulte la página 57).

LEE Y GUARDA ESTAS INSTRUCCIONES

INFORMACIÓN DE SEGURIDAD

Para reducir el riesgo de incendio, descarga eléctrica u otros daños, siga todas las instrucciones y directrices de seguridad.

Seguridad general

- Utilice el humidificador **únicamente** según se describe en este manual.
- Coloque el humidificador y el cable de modo que no se puedan volcar accidentalmente. **No** lo coloque cerca de muebles grandes o en lugares de mucho tránsito.
- Cuando no utilice el humidificador, apáguelo y desenchúfelo de la red eléctrica.
- **No** utilice el humidificador en ambientes húmedos.
- Mantenga el humidificador fuera del alcance de los niños.
- **No** abra la base ni retire el sensor del nivel de agua para realizar tareas de mantenimiento usted mismo.
- Desenchufe **siempre** el humidificador de la toma de red antes de limpiarlo o de desmontar el depósito de agua de la base.
- Asegúrese **siempre** de colocar el humidificador en una superficie lisa y nivelada antes de ponerlo en funcionamiento.
- Llene el depósito **solo** con agua limpia. **Nunca** lo llene con otros líquidos.
- **No** coloque el humidificador cerca de fuentes de calor, como fogones, hornos o radiadores.
- **No** coloque el humidificador directamente sobre el suelo, alfombras o moquetas.
- **No** utilice otras piezas de recambio para este producto.
- **No** cubra la boquilla con el humidificador encendido, ya que podría dañarlo.
- Retire el depósito de agua de la base antes de mover el humidificador.
- **No** sumerja en agua la base del humidificador, el cable o el enchufe.
- **No** toque el cable de alimentación ni el enchufe con las manos húmedas. Mantenga el enchufe y el cable de alimentación alejados de cualquier líquido.
- Si el humidificador se estropea o deja de funcionar correctamente, no lo utilice y diríjase inmediatamente al servicio de Atención al Cliente (consulte la página 71).
- **No** diseñado para uso comercial, sino para uso **exclusivamente** doméstico.

Precaución: riesgo de fugas de agua y descarga eléctrica

No añada aceites esenciales, líquidos complementarios para el tratamiento del agua ni filtros al depósito de agua o al recipiente de la base; podrían dañar el humidificador y provocar fugas. Añada aceites esenciales **solo** a la almohadilla de aromas.

COMPONENTES DEL HUMIDIFICADOR INTELIGENTE

A.	Boquilla	K.	Asas del depósito de agua	U.	Salida de aire
B.	Tapa del depósito de agua	L.	Filtro de agua	V.	Entrada de aire
C.	Tapa de polvo	M.	Cable de alimentación	W.	Sensor de humedad
D.	Tubo de vapor	N.	X.	Patas	
E.	Depósito de agua	O.	Soportes del flotador	Y.	Conjunto de la válvula de salida de agua
F.	Luz nocturna	P.	Cajetín de aromas	Z.	Válvula de salida de agua
G.	Base	Q.	Almohadilla de aromas	AA.	Tapa de luz nocturna
H.	Pantalla	R.	Línea máx. de agua (base)	AB.	Silenciador de ruido
I.	Cepillo de limpieza	S.	Flotador secundario	AC.	Sensor de colocación del depósito
J.	Línea máx. de agua (depósito)	T.	Transductor		

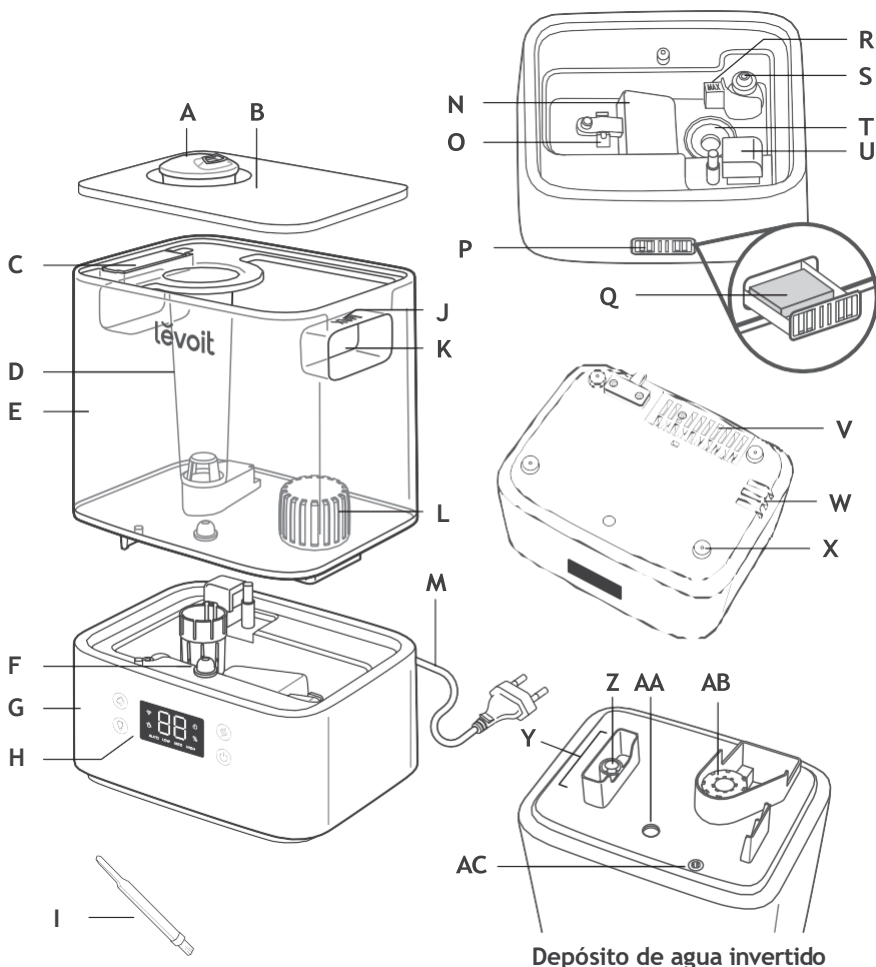

Depósito de agua invertido

Componentes del humidificador inteligente (cont.)

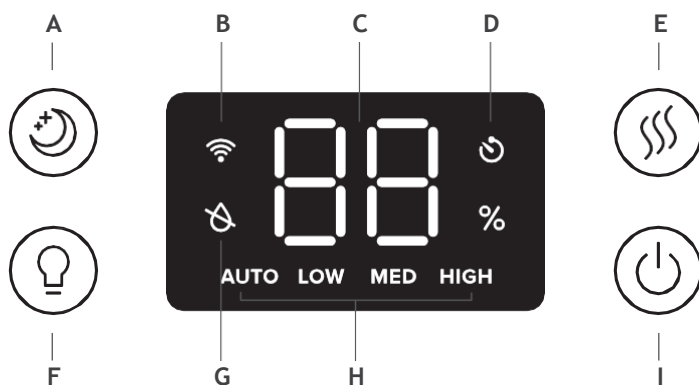

- | | |
|---|--|
| <p>A. Botón del modo de suspensión</p> <p>B. Indicador Wi-Fi®</p> <p>C. Nivel de humedad</p> <p>D. Indicador del temporizador</p> | <p>E. Botón del nivel de vapor</p> <p>F. Botón de luz nocturna</p> <p>G. Indicador de falta de agua</p> <p>H. Indicador del nivel de vapor</p> <p>I. Power Button (Botón de encendido)</p> |
|---|--|
- Nota:** el temporizador se deberá configurar en la aplicación de VeSync.

CONTROLES

Nota: también puede controlar estas funciones usando la aplicación VeSync, al igual que funciones adicionales (consulte la página 59).



Power Button (Botón de encendido)

- Púlselo para encender/apagar el humidificador.
- Mantenga pulsado durante 5 segundos para sincronizar con la aplicación VeSync. Consulte las instrucciones en la aplicación VeSync para más información.
- Mantenga pulsado durante 15 segundos para reiniciar el humidificador. Esto restablecerá los ajustes por defecto del humidificador y lo desconectará del Wi-Fi® y la aplicación VeSync (consulte la página 57).



Botón del nivel de vapor

- Púlselo repetidamente (o manténgalo pulsado) para alternar entre los ajustes de vapor: Modo automático, bajo, medio y alto. (Para más información sobre el Modo automático, consulte la página 59.)
- Púlselo durante el Modo de suspensión para apagarlo. El humidificador continuará produciendo vapor en Modo automático.



Botón del modo de suspensión

- Púlselo para activar o desactivar el modo de suspensión (consulte la página 59).



Botón de luz nocturna

- Púlselo repetidamente para alternar entre los ajustes de la luz nocturna: 50 %, 100 % y apagada.
- Mantenga pulsado durante 3 segundos para apagar la pantalla y la luz nocturna.
- Mantenga pulsado durante 3 segundos durante el Modo de suspensión para apagarlo.

PRIMEROS PASOS

1. Retire todo el embalaje.
2. Separe el depósito de agua de la base y retire toda la cinta, incluida cualquier cinta en el flotador. [Figura 1.1]



Figura 1.1

3. Limpie el depósito de agua y la tapa del depósito de agua antes del primer uso.

Nota: compruebe que el filtro de agua esté correctamente instalado. De lo contrario, gire el filtro en el sentido de las agujas del reloj para fijarlo en su sitio. [Figura 1.2]

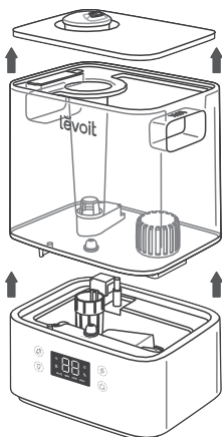

Figura 1.2

4. Coloque el humidificador sobre una superficie dura y lisa, separado al menos 30 cm (12 in) de las paredes. La superficie debe ser resistente al agua. [Figura 1.3]

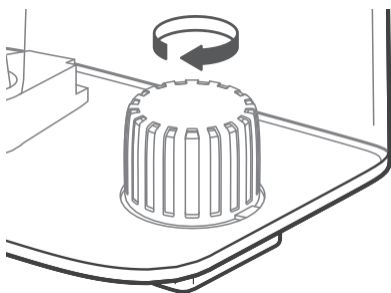

Figura 1.3

5. El vapor debe orientarse de modo que no dé en las paredes, muebles, ropa de cama o electrodomésticos. [Figura 1.4]

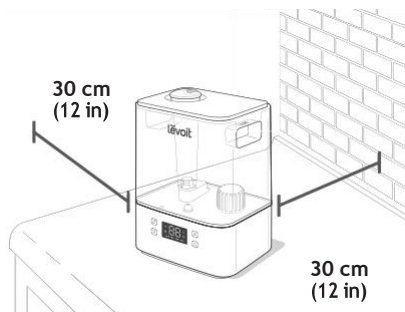

Figura 1.4

Llenado y rellenado

Nota: asegúrese de que el depósito de agua está limpio antes de llenarlo.

1. Quite la tapa del depósito de agua sosteniendo la boquilla y tirando hacia arriba. [Figura 1.5]

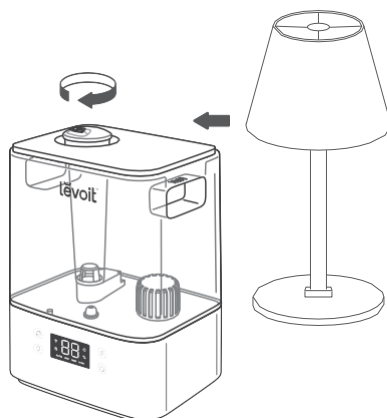

Figura 1.5

2. Utilice las asas para retirar el depósito de la base. Llene el depósito con agua a temperatura ambiente. [Figura 1.6] No use agua caliente. No supere la línea de agua máxima del tanque.

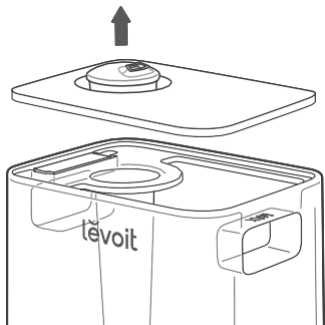

Figura 1.6

Nota:

- Recomendamos llenar el depósito con agua purificada o destilada.
- **No lo rellene más de la línea máx. de agua del depósito.**

PRECAUCIÓN

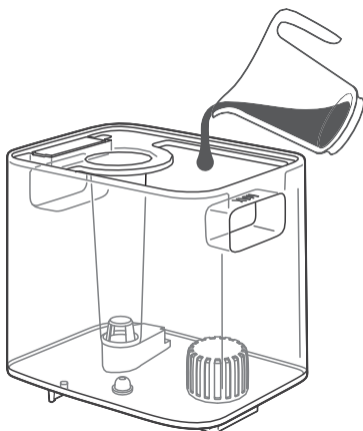
- **No añada agua directamente al recipiente de la base.** [Figura 1.7]



Figura 1.7

- **No añada agua por el tubo de vapor.**
- **No añada aceites esenciales al humidificador.** [Figura 1.8] Solo a la almohadilla de aromas. [Figura 1.9]



Figura 1.8

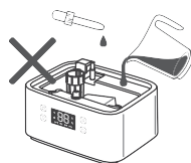

Figura 1.9

- **No use aceites esenciales, líquidos complementarios para el tratamiento del agua ni filtros de otros fabricantes en este humidificador.**

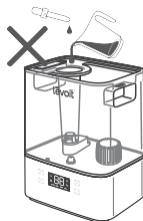
Llenado y rellenado (cont.)

3. Remplace la tapa del depósito de agua y vuelva a colocar el depósito en la base. [Figura 1.10]

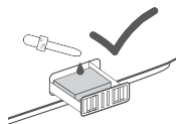

Figura 1.10

Nota: asegúrese de que la boquilla en la tapa del depósito de agua se coloca sobre el tubo de vapor; de lo contrario, puede que el humidificador no funcione correctamente. [Figura 1.11]

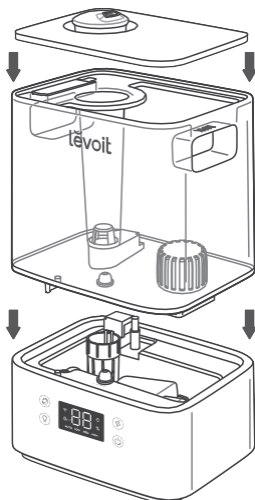

Figura 1.11

CONFIGURACIÓN DE LA APLICACIÓN VESYNC

Nota: debido a las actualizaciones y mejoras continuas de la aplicación, la aplicación VeSync puede tener un aspecto algo diferente del que se muestra en el manual. Si aprecia alguna diferencia, siga las instrucciones de la aplicación.

1. Escanee el código QR o busque la aplicación "VeSync" para descargarla de Apple App Store® o de Google Play Store. [Figura 2.1]

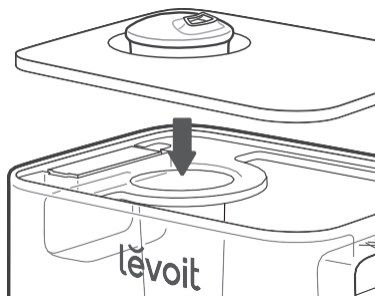
Nota: los usuarios de Android™ deben pulsar «Permitir» para poder usar VeSync.

2. Abra la aplicación VeSync. Si ya tiene una cuenta, pulse Iniciar sesión. Para crear una, pulse Regístrate.

Nota: debe crear su propia cuenta de VeSync para poder utilizar servicios y productos de terceros. Estos servicios no funcionan con una cuenta de invitado. Sus familiares y amigos también pueden controlar el humidificador inteligente con una cuenta VeSync.

3. Siga las instrucciones de la aplicación para configurar el humidificador inteligente.

Nota: puede utilizar la aplicación VeSync para conectar el humidificador inteligente a Amazon Alexa o Google Assistant™. Siga las instrucciones de la aplicación para conectar VeSync a su asistente de voz.

Conexión Wi-Fi:

- Para desconectar el Wi-Fi, mantenga pulsado  durante 15 segundos hasta que se apague el indicador Wi-Fi. Esto restablecerá los ajustes por defecto del humidificador inteligente y lo desconectará de la aplicación VeSync.
- Para volverlo a conectar, siga las instrucciones de la aplicación VeSync para añadir un dispositivo.





Figura 2.1

USO DE SU HUMIDIFICADOR INTELIGENTE

Nota: utilizar la aplicación VeSync le permitirá controlar el humidificador inteligente y acceder a funciones adicionales (consulte la página 59).

1. Enchufe el humidificador. Pulse  para encender el humidificador.

Nota: si no hay agua en el depósito,  parpadeará 10 veces y el humidificador se apagará. Llene del depósito de agua (consulte Primeros pasos, página 54).

2. Pulse  repetidamente para alternar entre los ajustes de vapor: Modo automático, bajo, medio y alto. [Figura 3.1]

Nota:

- El humidificador no producirá vapor en Modo automático si la humedad se encuentra por encima del 50 %. Si desea que el humidificador siga produciendo vapor, cambie el ajuste del vapor o cambie los ajustes del Modo automático en la aplicación VeSync.
 - Para más información sobre el Modo automático, consulte la página 59.
3. Gire las boquillas para ajustar la orientación del vapor. [Figura 3.2]
 4. De forma opcional, utilice los controles para activar el Modo suspensión, encender y apagar la luz nocturna, entre otras funciones (consulte Controles, en la página 53).
 5. Cuando se consiga el nivel deseado de humedad en la habitación, ponga el humidificador en un nivel más bajo o apáguelo. El nivel de humedad saludable se encuentra entre el 40 % y 50 %. [Figura 3.3]

Nota: también puede utilizar el Modo automático para mantener el nivel de humedad entre 40 % y 50 %.

6. Pulse  para apagar el humidificador.

Nota: si el depósito no tiene agua o se ha retirado, el humidificador dejará de producir vapor,  parpadeará 10 veces y el humidificador se apagará. Rellene el depósito y colóquelo debidamente en la base para usar el humidificador.



Figura 3.1



Figura 3.2



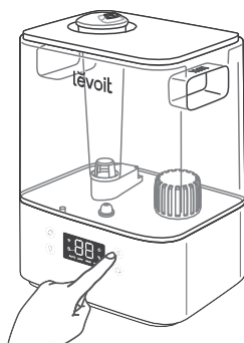

Figura 3.3

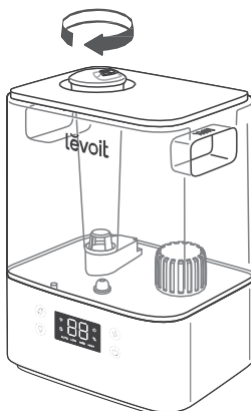
Modo de suspensión

El Modo de suspensión cambia el ajuste de vapor del humidificador a Modo automático, apaga las luces de la pantalla y apaga la luz nocturna.

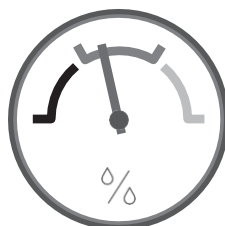
- Cuando se activa el Modo de suspensión, puede pulsar  para encender o apagar la luz nocturna. El humidificador permanecerá en Modo de suspensión.

Modo automático

El Modo automático utiliza el sensor del humidificador para ajustar automáticamente el nivel de vapor (o apagarlo) para mantener un nivel cómodo y saludable de humedad.

- El Modo automático ajusta automáticamente el nivel de vapor para mantener una humedad relativa de entre 40 y 50 %. Puede cambiar el nivel deseado de humedad en la aplicación de VeSync.
- Por defecto, el Modo automático utiliza la Parada automática. El humidificador dejará de producir vapor cuando se alcance el nivel deseado más elevado de humedad. Si la humedad cae por debajo del nivel deseado de humedad, el humidificador comenzará a producir vapor de nuevo.
 - Si se selecciona el Modo automático cuando la humedad es superior al rango deseado de humedad, el humidificador no comenzará a producir vapor hasta que descienda el nivel de humedad.
- En la aplicación VeSync, puede activar o desactivar la Parada automática. Si la Parada automática está desactivada, el humidificador seguirá funcionando en nivel bajo de vapor cuando se alcance el nivel deseado más elevado de humedad.

Funciones de la aplicación VeSync

La aplicación VeSync le permitirá acceder a funciones inteligentes adicionales, incluyendo las que se enumeran a continuación.

Mando a distancia

- Encender o apagar el humidificador desde su teléfono.
- Alternar entre los niveles de vapor y apagar o encender el Modo automático y el Modo de suspensión desde su teléfono.
- Encender o apagar las luces de la pantalla y la luz nocturna desde su teléfono.
- Personalizar los ajustes del Modo automático como el nivel deseado de humedad y el apagado automático.

Supervisar los niveles de humedad

- Comprobar los niveles actuales de humedad en el entorno del humidificador.

Configurar temporizadores y horarios

- Programar temporizadores individuales o crear horarios para su humidificador inteligente.

Control de voz de terceros

- Compatible con los comandos de voz de Amazon Alexa y Google Assistant™.

Nota: la aplicación VeSync se actualiza constantemente y se irán añadiendo nuevas funciones.

Consejos importantes

El humidificador debe tener el nivel correcto de agua en el recipiente de la base para que funcione bien. Si hay demasiada agua, no creará vapor.

- No vierta nunca agua directamente en el recipiente de la base. [Figura 3.4] Solo añada agua al depósito de agua. El humidificador liberará la cantidad correcta de agua en el recipiente de la base de forma automática.
- Evite mover o agitar el humidificador. [Figura 3.5] Esto podría provocar que el depósito de agua vierta demasiada agua al recipiente de la base.
- Antes de mover el humidificador, apáguelo, desenchúfelo y extraiga el depósito de agua.
- Si el humidificador no produce vapor correctamente, compruebe si el agua sobrepasa la marca de nivel máximo del recipiente de la base. Vierta el agua que sobre si supera la línea “máx”. [Figura 3.6]

Nota: la marca de nivel máximo de agua solo sirve para este propósito. **No eche agua en el recipiente de la base.**



Figura 3.4



Figura 3.5

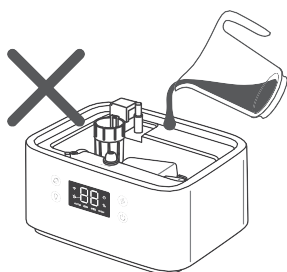

Figura 3.6

Utilizar el cajetín de aromas

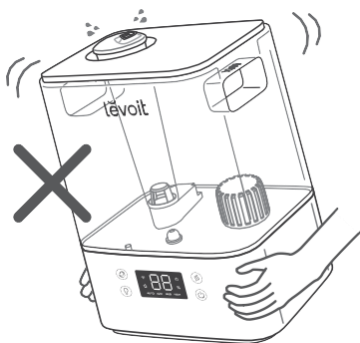
Su humidificador se puede utilizar para aromaterapia.

1. Presione el cajetín de aromas situado en la parte posterior de la base y extráigalo. [Figura 3.7]

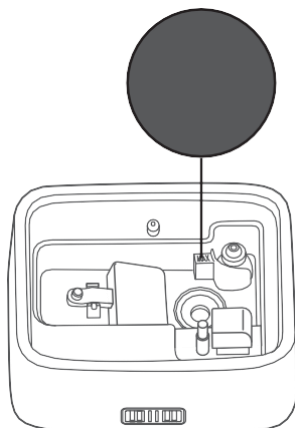

Figura 3.7

2. Eche de 8 a 10 gotas de aceite esencial en la almohadilla de aromas. [Figura 3.8]

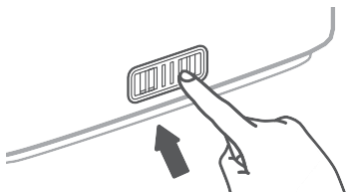

Figura 3.8

3. Coloque el cajetín de aromas en el humidificador.
4. Encienda el humidificador. El humidificador vaporizará automáticamente el aroma al utilizarse.

Nota:

- **No añada aceites esenciales, líquidos complementarios para el tratamiento del agua ni filtros de otros fabricantes al depósito de agua o al recipiente de la base. Añada aceites esenciales solo a la almohadilla de aromas.**
- *Esta almohadilla se puede lavar y reutilizar tras vaporizar aceites esenciales (consulte **Limpieza de la almohadilla de aromas**, página 65).*
- *El aroma está pensado para que sea suave. Este humidificador no es un difusor de aromas.*

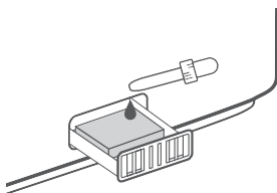
CUIDADO Y MANTENIMIENTO

Nota:

- Todo el mantenimiento debe realizarse sobre una superficie resistente al agua, como la encimera de la cocina.
- Cambie el agua a diario para evitar la proliferación de bacterias.
- Limpie la boquilla periódicamente con un pañuelo de papel o un paño.
- Si no va utilizar el humidificador durante una semana o más tiempo, no deje agua en su interior. Vierta toda el agua y séquelo.

Limpieza

Debe limpiar el humidificador todas las semanas y cuando vaya a guardarlo.

Nota:

- **No sumerja la base en agua ni en otro líquido. No meta ninguna pieza del humidificador en el lavavajillas.**
 - **No utilice detergentes para limpiar el humidificador.**
1. Desenchufe el humidificador.
 2. Quite y enjuague la tapa del depósito de agua. [Figura 4.1]



Figura 4.1

3. Quite y enjuague la tapa de polvo si fuera necesario. [Figura 4.2]

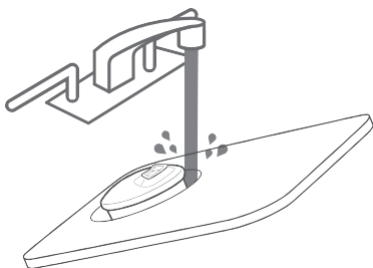

Figura 4.2

4. Retire el depósito de la base y vierta el agua que pueda haber en el depósito y el recipiente de la base. [Figura 4.3]

Nota: cuando vierta el agua, mantenga presionado el flotador para garantizar que no se cae del recipiente de la base.

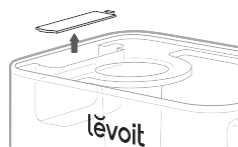

Figura 4.3

5. Retire el filtro de agua del depósito girándolo en el sentido contrario a las agujas del reloj y extrayéndolo. [Figura 4.4]

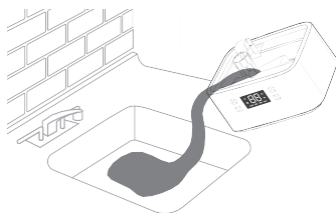

Figura 4.4

Limpieza (cont.)

6. Enjuague el depósito, el filtro de agua y el recipiente de la base con agua a temperatura ambiente. [Figura 4.5]

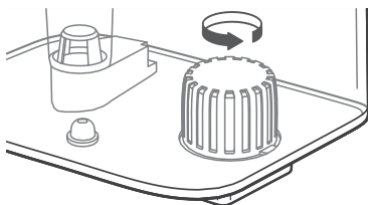

Figura 4.5

7. Para descalcificar el humidificador:
- Retire el filtro de agua del depósito girándolo en el sentido contrario a las agujas del reloj y extrayéndolo. [Figura 4.6]

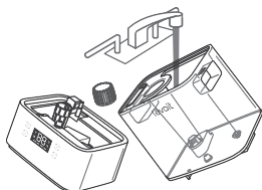

Figura 4.6

- Llene el depósito con 710 ml (3 tazas estadounidenses) de vinagre blanco destilado. [Figura 4.7]

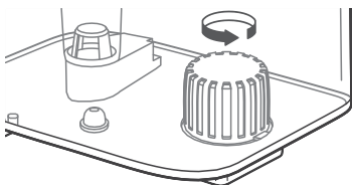

Figura 4.7

- Ponga la tapa del depósito y agítelo con el vinagre dentro. [Figura 4.8]

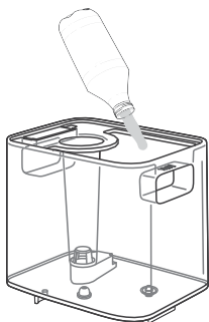

Figura 4.8

- Coloque el depósito sobre la base y espere entre 15 y 20 minutos. El vinagre se filtrará por el recipiente de la base y desprenderá las incrustaciones (restos minerales) del depósito y del recipiente (incluidos el transductor y el flotador). [Figura 4.9]

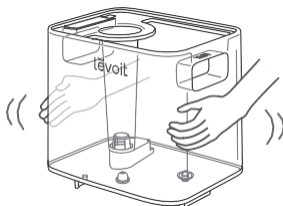

Figura 4.9

Limpieza (cont.)

- e. Retire el depósito y la tapa del depósito y vierta el vinagre. [Figura 4.10]

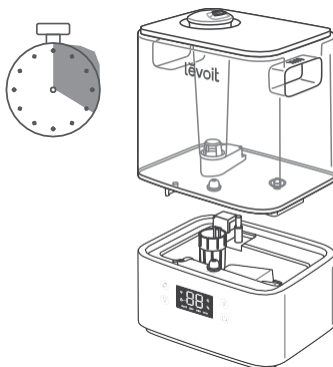

Figura 4.10

- f. Dele la vuelta al depósito y quite el silenciador de ruido. Para extraer el silenciador de ruido, presione la pestaña de liberación y sáquelo con cuidado del humidificador. [Figura 4.11]

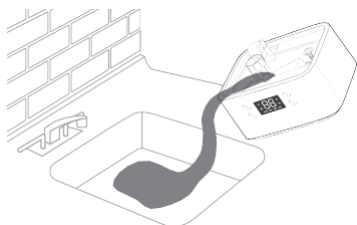

Figura 4.11

- g. Quite el flotador del recipiente de la base tirando hacia arriba del lateral más grande del flotador [Figura 4.12] y extrayendo el eje de los soportes del flotador. Un lado de los soportes del flotador está abierto (en forma de U) para permitir que se extraiga el eje. [Figura 4.13]



Figura 4.12

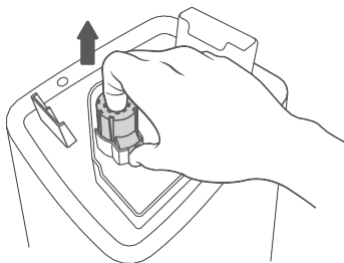

Figura 4.13

- h. Coloque el flotador, el filtro de agua y el silenciador de ruido en un recipiente pequeño. Rellénelo con suficiente vinagre como para cubrirlos. Déjelos en remojo entre 15 y 20 minutos. [Figura 4.14]

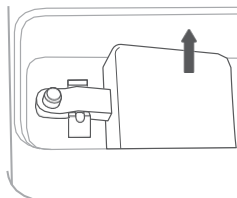

Figura 4.14

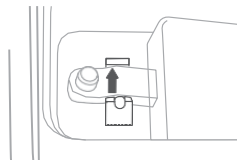
Limpieza (cont.)

- i. Limpie las incrustaciones de todas las piezas con un paño suave y el cepillo de limpieza incluido. [Figura 4.15]

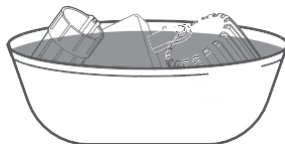

Figura 4.15

- j. Lave bien todas las piezas hasta que desaparezca el olor a vinagre. [Figura 4.16]

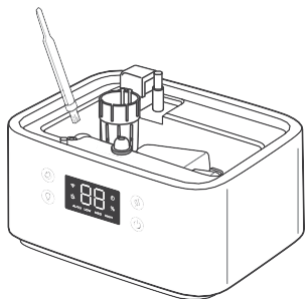

Figura 4.16

8. Seque todas las piezas con un paño. Asegúrese de que todas las piezas estén completamente secas antes de volver a montarlas o guardarlas.

Limpieza de la almohadilla de aromas

1. Presione el cajetín de aromas para soltarlo de la base y sáquelo. [Figura 4.17]

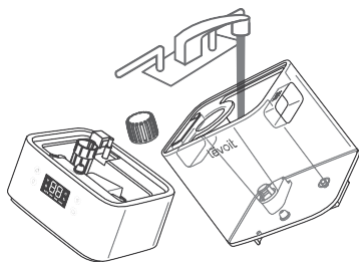

Figura 4.17

2. Retire la almohadilla de aromas y enjuáguela en agua tibia corriente. [Figura 4.18]

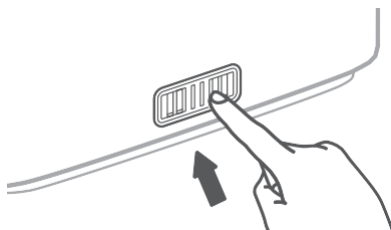

Figura 4.18

3. Séquela con un paño limpio y vuelva a colocarla en el cajetín de aromas. [Figura 4.19]

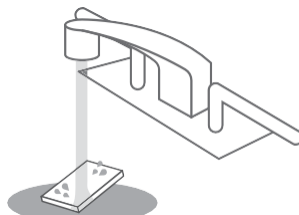

Figura 4.19

Nota: no eche líquidos de limpieza ni detergentes en la almohadilla o el cajetín de aromas.

Montaje

1. Dele la vuelta al depósito de agua y vuelva a colocar el silenciador de ruido en el depósito. [Figura 4.20]

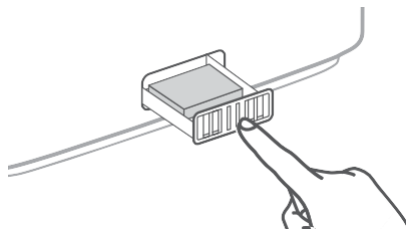

Figura 4.20

2. Coloque el filtro de agua de nuevo en el depósito y gírelo en el sentido de las agujas del reloj para fijarlo en su sitio. [Figura 4.21]

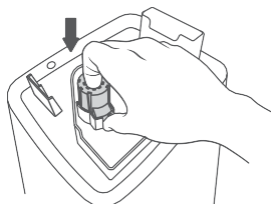

Figura 4.21

3. Vuelva a colocar el flotador en el recipiente de la base:
 - a. Asegúrese de que el lateral correcto del flotador está boca arriba. [Figura 4.22]

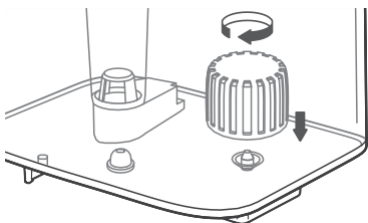

Figura 4.22

- b. Introduzca la clavija más pequeña en el lateral cerrado de los soportes del flotador. [Figura 4.23]

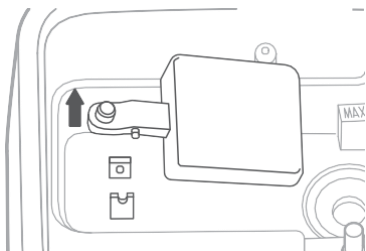

Figura 4.23

- c. Coloque la clavija más grande en el lateral abierto (en forma de U) de los soportes del flotador.
4. Coloque el depósito de nuevo sobre la base. Llene el depósito de nuevo, si es necesario.
 5. Coloque el depósito correctamente sobre la base y la tapa del depósito en el depósito de agua.

Almacenamiento

Siga las instrucciones de limpieza (consulte la página 62) y deje que todas las piezas se sequen bien antes de guardarlas. Guarde el humidificador en un lugar fresco y seco.

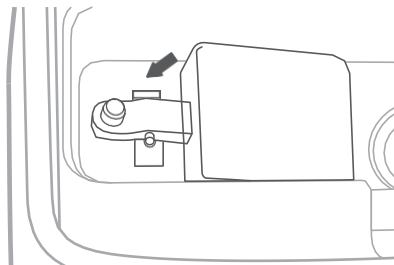
SOLUCIÓN DE PROBLEMAS

Problema	Posible solución
El humidificador no se enciende o se apaga de forma inesperada.	Enchufe el humidificador y enciéndalo.
	Añada agua destilada o purificada al depósito de agua.
	Compruebe si el humidificador se encuentra en Modo automático. En función de los ajustes del Modo automático, puede que el humidificador se apague automáticamente cuando el nivel de humedad se encuentre por encima del nivel deseado.
Sale poco o nada de vapor.	Configure el nivel de vapor en un ajuste más elevado.
	Llene el depósito de agua.
	Puede que haya demasiada agua en el recipiente de la base. Vacíe el recipiente de la base. Rellene el depósito de agua (no el recipiente de la base) y colóquelo correctamente sobre la base.
	Asegúrese de que la entrada de aire situada en la parte inferior de la base no esté bloqueada. El humidificador no debe colocarse sobre una alfombra u otras superficies que puedan bloquear la entrada de aire.
	Asegúrese de que la boquilla no esté sucia u obstruida.
	Asegúrese de colocar el humidificador en una superficie y nivelada.
	Puede que la temperatura del agua sea demasiado baja. Ponga el nivel de vapor en el ajuste más alto y deje que el humidificador funcione un rato. A continuación, elija el nivel deseado.
	Si la base o el depósito de agua se han lavado con detergente, aclárelos bien con agua limpia para eliminar los posibles restos.
Limpie el filtro de agua (consulte la página 62) o sustitúyalo por uno nuevo. Para solicitar un filtro de agua nuevo, póngase en contacto con Atención al Cliente (consulte la página 71).	
El humidificador consume el agua muy rápido.	El humidificador consume agua en función de la temperatura y la humedad del ambiente. Si el ambiente es frío o seco, el agua se consumirá antes.
El humidificador desprende un olor extraño.	Si el humidificador es nuevo, desenchúfelo y enjuague todas las piezas y colóquelas en un lugar frío y seco durante 12 horas.
	Si se han echado aceites esenciales en la almohadilla de aromas, enjuáguela en agua limpia y déjala secar.
	Limpie el depósito de agua y el recipiente de la base (consulte Cuidado y mantenimiento, página 62).
Aparece polvo blanco alrededor del humidificador.	Recomendamos llenar el depósito con agua purificada o destilada. Evite utilizar agua con un alto contenido en minerales.
	Limpie el humidificador (consulte Cuidado y mantenimiento, página 62).
El vapor se condensa alrededor del humidificador o en las ventanas.	Puede que haya demasiada humedad. Reduzca el nivel de humedad, apague el humidificador o abra una puerta o una ventana de la habitación.

SOLUCIÓN DE PROBLEMAS (CONT.)

Problema	Posible solución
El humidificador hace un ruido fuerte o extraño.	Asegúrese de que el depósito de agua está bien colocado (consulte Primeros pasos , página 54).
	Establezca el nivel de vapor en un ajuste más bajo.
	Vacíe el recipiente de la base. Rellene el depósito de agua (no el recipiente de la base) y colóquelo correctamente sobre la base.
	Es posible que el humidificador no funcione bien. Deje de usarlo y póngase en contacto con Atención al Cliente (consulte la página 71).
Hay fugas de agua en el humidificador.	Asegúrese de que la junta de silicona esté bien sujeta alrededor de la válvula de salida de agua.
	Evite utilizar el humidificador en una habitación con una humedad relativa superior al 60 %.
	Limpie el exceso de agua que pueda haber en la parte superior e inferior de la base.
	No agite el humidificador.
	Asegúrese de colocar el humidificador en una superficie lisa y nivelada.
	Compruebe que no haya ninguna fuga en el depósito de agua. En caso de fugas, contacte con Atención al Cliente (consulte la página 71).
Crece moho dentro del humidificador.	Limpie el depósito de agua y el recipiente de la base con regularidad (consulte Cuidado y mantenimiento , página 62).
 está en rojo.	Llene el depósito de agua.
	Coloque el depósito de agua correctamente sobre la base.
	Limpie el filtro de agua (consulte la página 62) o sustitúyalo por uno nuevo. Para solicitar un filtro de agua nuevo, póngase en contacto con Atención al Cliente (consulte la página 71).
Los aceites esenciales huelen poco o nada.	Añada más aceites esenciales. Para obtener un mejor resultado, utilice aceites esenciales puros.
La pantalla indica un porcentaje de humedad incorrecto.	Puede que las dimensiones de la habitación superen el alcance efectivo del humidificador. Llévelo a una habitación de menos de 20-47 m ² (215-505 ft ²).
	Es posible que el sensor de humedad haya acumulado humedad. Apague el humidificador y deje que el sensor se seque al aire. Asegúrese de que la boquilla está orientada en el sentido opuesto al sensor, para que el vapor no se acumule en el sensor (consulte el diagrama de Componentes del humidificador inteligente , en la página 51).
La pantalla muestra el código de error "E1".	El humidificador no funciona bien. Póngase en contacto con Atención al Cliente (consulte la página 71).

Si su problema no aparece aquí, póngase en contacto con **Atención al Cliente**(consulte la página 71).

SOLUCIÓN DE PROBLEMAS DE LA APLICACIÓN VESYNC

¿Por qué no se conecta el humidificador a la aplicación VeSync?

- Asegúrese de que la conexión Bluetooth® del teléfono está activada y no conectada a otro dispositivo Bluetooth en ese momento.
- Durante el proceso de configuración, debe tener conexión a una red Wi-Fi segura de 2,4 GHz. Confirme que la red funciona correctamente.
- Asegúrese de que la contraseña Wi-Fi introducida es correcta.
- Asegúrese de que el humidificador y su teléfono estén a una distancia inferior a 10 metros (30 ft) el uno del otro.
- Restablezca el humidificador manteniendo pulsado  durante 15 segundos. Intente volver a conectarlo.

El humidificador está fuera de línea.

- Asegúrese de que el humidificador esté enchufado. Puede que el humidificador aparezca fuera de línea si no está enchufada o si la toma de corriente no tiene electricidad.
- Deslice la pantalla hacia abajo para actualizar el menú de VeSync.
- Asegúrese de que el router esté conectado a Internet y que la conexión de red de su teléfono funcione.
- Restablezca el humidificador usando una de estas opciones:
 - a. Elimine el humidificador de la aplicación VeSync. Deslice el dedo hacia la izquierda (iOS®) o manténgalo pulsado (Android) y pulse Eliminar. Reconfigure el humidificador con la aplicación VeSync.
 - b. Mantenga pulsado  durante 15 segundos. Reconfigure el humidificador con la aplicación VeSync.

Nota: el humidificador puede desconectarse por cortes de corriente o desconexiones de Internet o por cambiar de router Wi-Fi.

La aplicación VeSync muestra un porcentaje de humedad incorrecto mientras que el humidificador está encendido.

- Puede que las dimensiones de la habitación superen el alcance efectivo del humidificador. Llévelo a una habitación de menos de 47 m² (505 ft²).
- Es posible que el sensor de humedad haya acumulado humedad. Apague el humidificador y deje que el sensor se seque al aire. Asegúrese de que la boquilla está orientada en el sentido opuesto al sensor, para que el vapor no se acumule en el sensor (consulte el diagrama de Componentes del humidificador inteligente, en la página 51).

Si su problema no aparece aquí, póngase en contacto con Atención al Cliente (consulte la página 71).

DECLARACIÓN DE CONFORMIDAD

Por medio de la presente, Arovast Corporation declara que este producto cumple con los requisitos esenciales y otras disposiciones relevantes de la Directiva 2014/53/UE y cualquier otro requisito aplicable de las directivas de la UE. La declaración de conformidad completa está disponible en: <https://levoit.com/euro/compliance>

ATRIBUCIONES

Apple App Store es una marca registrada de Apple Inc.

Google, Android y Google Play son marcas registradas de Google LLC.

Wi-Fi® es una marca registrada de Wi-Fi Alliance®.

Amazon, Alexa y todos los logos relacionados son marcas registradas de Amazon.com, Inc. o sus filiales.

iOS es una marca registrada de Cisco Systems, Inc. y/o sus filiales en los Estados Unidos y en otros países específicos.

La marca denominativa y los logotipos de Bluetooth® son marcas registradas de Bluetooth SIG, Inc. y Arovast Corporation los utiliza bajo licencia. Las demás marcas y nombres comerciales pertenecen a sus respectivos propietarios.

INFORMACIÓN SOBRE LA GARANTÍA

Producto	Humidificador ultrasónico inteligente Classic 300S de VeSync
Modelo	Classic 300S
<i>Para su referencia, le recomendamos que anote el número de identificación del pedido y la fecha de compra.</i>	
Fecha de compra	
Número de identificación del pedido	

Condiciones y política

Arovast Corporation garantiza la máxima calidad de todos los productos en cuanto a material, fabricación y servicio durante 2 años desde la fecha de compra hasta el final del periodo de garantía. La duración de la garantía puede variar en función de la categoría del producto.

Si tiene algún problema o dudas relacionadas con su nuevo producto, póngase en contacto con nuestro equipo de Atención al Cliente.

Esta garantía se lleva a cabo por:

Arovast Corporation
1202 N. Miller St., Suite A
Anaheim, CA 92806
EE. UU.

ATENCIÓN AL CLIENTE

Si tiene algún problema o dudas relacionadas con su nuevo producto, póngase en contacto con nuestro equipo de Atención al Cliente.

Arovast Corporation
1202 N. Miller St., Suite A
Anaheim, CA 92806
EE. UU.

Correo electrónico: support.eu@levoit.com

*Antes de ponerse en contacto con Atención al Cliente, tenga a mano su factura y número de pedido.

Contenu de l'emballage

- 1 humidificateur intelligent à ultrasons
- 3 tampons d'aromathérapie (dont 1 préinstallé)
- 2 éponge de filtre à eau (dont 1 préinstallé)
- 1 brosse de nettoyage
- 1 notice d'utilisation
- 1 guide de démarrage rapide

Caractéristiques techniques

Alimentation électrique	CA 220-240 V, 50/60 Hz
Puissance nominale	26 W
Capacité du réservoir d'eau	6 L / 1,32 gal
Durée de fonctionnement max.	Jusqu'à 60 heures de diffusion au niveau de vapeur faible <i>Remarque : l'humidificateur peut fonctionner plus ou moins longtemps en fonction de la température ambiante et de l'humidité de son environnement.</i>
Niveau de bruit	≤ 30 dB
Portée effective	20-47 m ² / 215-505 pi ²
Dimensions	24,5 × 19,2 × 34 cm / 9,6 × 7,5 × 13,4 po
Poids	2 kg / 4,3 lb
Gamme de fréquences Wi-Fi®	2412-2 472 MHz E.I.R.P. : 18,0 dBm
Gamme de fréquences Bluetooth®	2402-2 480 MHz E.I.R.P. : 8,0 dBm

Remarque : pour accéder à des fonctions d'humidificateur intelligent supplémentaires, téléchargez l'application gratuite VeSync app (voir page 80).

INSTRUCTIONS À LIRE ET À CONSERVER

CONSIGNES DE SÉCURITÉ

Pour réduire les risques d'incendie, d'électrocution ou éviter d'autres blessures, suivez toutes les instructions et consignes de sécurité.

Consignes générales de sécurité

- **Utilisez** uniquement l'humidificateur conformément aux instructions de cette notice.
- Placez l'humidificateur et son cordon de sorte qu'il ne soit pas renversé. **Ne le placez pas** à proximité de grands meubles ou dans des zones de passage.
- Lorsque vous ne l'utilisez pas, éteignez l'humidificateur et débranchez-le du secteur en retirant la fiche de la prise.
- **N'utilisez pas** l'humidificateur dans un environnement humide.
- Tenez l'humidificateur à l'écart des enfants.
- **Ne touchez pas** au socle ou au capteur de niveau d'eau pour réparer vous-même l'appareil.
- Débranchez **toujours** votre humidificateur de la prise de courant avant de le nettoyer ou de détacher le réservoir d'eau du socle de l'humidificateur.
- Assurez-vous **toujours** de placer l'humidificateur sur une surface plate et plane avant de l'utiliser.
- Placez **uniquement** de l'eau propre dans le réservoir d'eau. Ne placez **jamais** d'autres liquides dans le réservoir d'eau.
- **Ne placez pas** l'humidificateur sur ou à proximité des sources de chaleur comme les réchauds, fours ou radiateurs, etc.
- **Ne placez pas** l'humidificateur directement sur le sol, un tapis ou de la moquette.
- **N'utilisez pas** d'autres objets pour remplacer les pièces de cet appareil.
- **Ne couvrez pas** la buse lorsque l'humidificateur est en marche. Cela risquerait de l'endommager.
- Retirez le réservoir d'eau du socle avant de déplacer l'humidificateur.
- **N'immergez pas** l'humidificateur, le socle, le cordon d'alimentation, ou la fiche dans l'eau ou d'autres liquides.
- **Ne touchez pas** le cordon d'alimentation ou la fiche si vous avez les mains mouillées. Tenez la fiche et le cordon d'alimentation à l'écart de tout liquide.
- Si l'humidificateur est endommagé ou ne fonctionne pas correctement, arrêtez l'utilisation et contactez le service client immédiatement (voir page 94).
- Non adapté à un usage commercial. Destiné à un usage domestique **uniquement**.

Attention : Risque de fuite et de choc électrique

N'ajoutez pas d'huiles essentielles, de liquides de traitement de l'eau supplémentaires, ni de filtres à eau dans le réservoir d'eau ou dans la chambre du socle. Cela endommagerait l'humidificateur et provoquerait des fuites. Ajoutez **uniquement** des huiles essentielles sur le tampon d'aromathérapie.

PRISE EN MAIN DE VOTRE HUMIDIFICATEUR INTELLIGENT

- | | | | | | |
|----|------------------------------|----|-----------------------------|-----|--|
| A. | Buse | K. | Poignées du réservoir d'eau | U. | Sortie d'air |
| B. | Couvercle du réservoir d'eau | L. | Filtre à eau | V. | Entrée d'air |
| C. | Couvercle pare-poussière | M. | Cordon d'alimentation | W. | Capteur d'humidité |
| D. | Tube vaporisateur | N. | Flotteur | X. | Pieds |
| E. | Réservoir d'eau | O. | Supports du flotteur | Y. | Valve de sortie d'eau |
| F. | Veilleuse | P. | Récipient d'aromathérapie | Z. | Valve de sortie d'eau |
| G. | Socle | Q. | Tampon d'aromathérapie | AA. | Cache de la veilleuse |
| H. | Écran | R. | Niveau d'eau max (socle) | AB. | Silencieux |
| I. | Brosse de nettoyage | S. | Flotteur auxiliaire | AC. | Capteur de positionnement du réservoir |
| J. | Niveau d'eau max (réservoir) | T. | Transducteur | | |

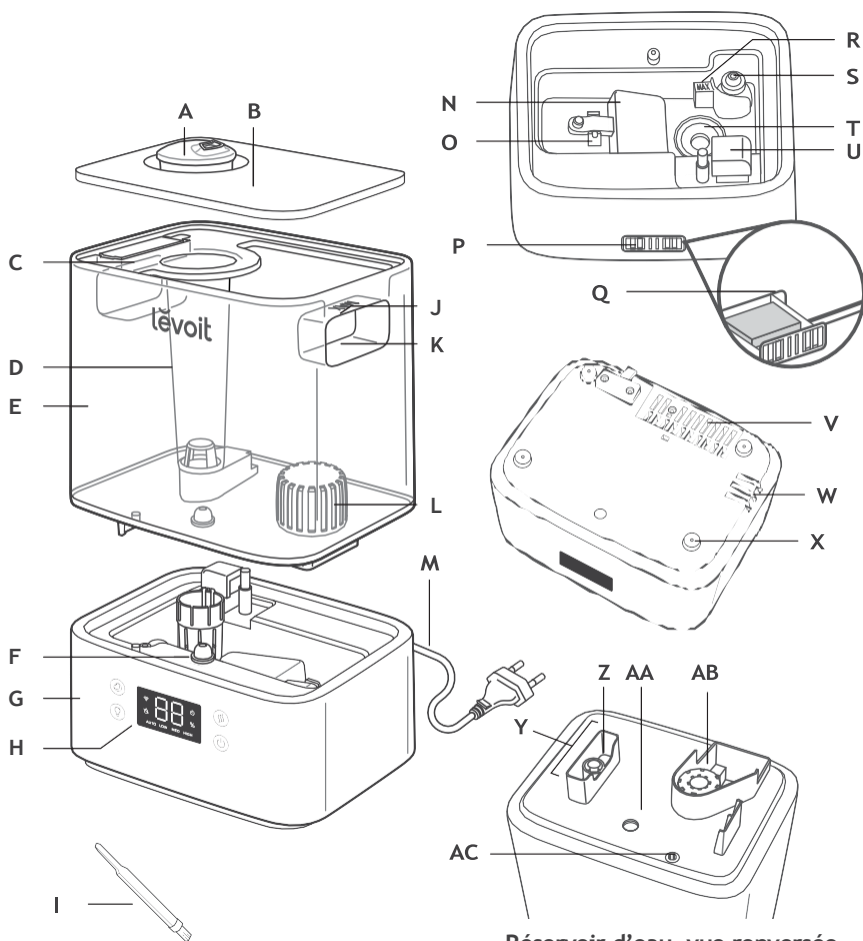

Réservoir d'eau, vue renversée

Prise en main de votre humidificateur intelligent (suite)

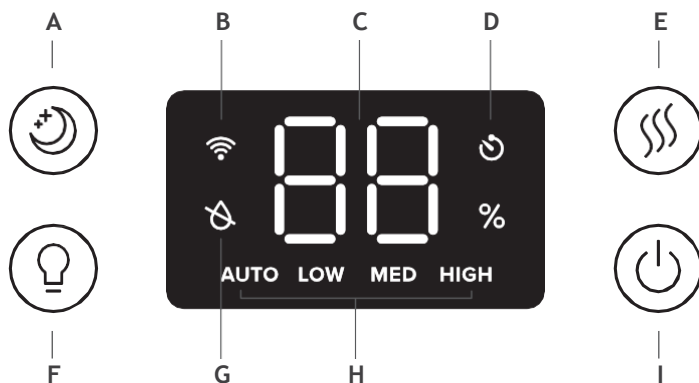

- | | |
|--|-----------------------------------|
| A. Touche du mode veille | E. Touche niveau de vapeur |
| B. Témoin Wi-Fi® | F. Touche de la veilleuse |
| C. Niveau d'humidité | G. Témoin réservoir d'eau vide |
| D. Témoins de la minuterie | H. Indicateur de niveau de vapeur |
| Remarque : configurez la minuterie dans l'application VeSync. | I. Touche marche/arrêt |

COMMANDES

Remarque : l'utilisation de l'application VeSync vous permet de commander toutes ces fonctions ainsi que des fonctions supplémentaires (voir page 82).



Touche marche/arrêt

- Appuyez sur cette touche pour allumer/éteindre l'humidificateur.
- Maintenez cette touche enfoncée pendant 5 secondes pour associer l'humidificateur à l'application VeSync. Reportez-vous aux instructions fournies dans l'application VeSync pour plus d'informations.
- Appuyez sur cette touche et maintenez-la enfoncée pendant 15 secondes pour réinitialiser l'humidificateur. Cela restaurera les paramètres par défaut de l'humidificateur et déconnectera l'appareil du Wi-Fi® et de l'application VeSync (voir la page 80).



Touche niveau de vapeur

- Appuyez plusieurs fois sur cette touche (ou appuyez et maintenez-la enfoncée) pour faire défiler les différents niveaux de vapeur : mode auto, faible, moyenne, élevée. (Pour plus de détails sur le mode auto, voir page 82.)
- Appuyez sur cette touche pendant le mode veille pour désactiver le mode veille. L'humidificateur continuera de diffuser de la vapeur en mode auto.



Touche du mode veille

- Appuyez sur cette touche pour activer/désactiver le mode veille (voir page 82).



Touche de la veilleuse

- Appuyez plusieurs fois sur cette touche pour faire défiler les réglages de veilleuse : 50 %, 100 %, et désactivée.
- Appuyez sur cette touche et maintenez-la enfoncée pendant 3 secondes pour allumer et éteindre la veilleuse.
- Appuyez sur cette touche et maintenez-la enfoncée pendant 3 secondes pendant le mode veilleuse pour désactiver le mode veille.

PRISE EN MAIN

1. Retirez tout l'emballage.
2. Retirez le réservoir d'eau du socle et retirez tout le ruban adhésif, y compris tout ruban présent sur le flotteur. [Figure 1.1]

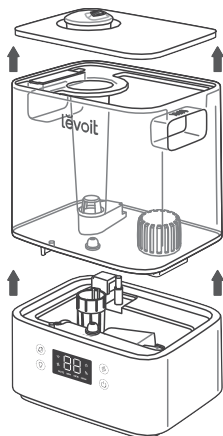

Figure 1.1

3. Nettoyez le réservoir d'eau et son couvercle avant la première utilisation.

Remarque : assurez-vous que le filtre à eau est correctement en place. Si ce n'est pas le cas, faites tourner le filtre dans le sens horaire pour le caler. [Figure 1.2]

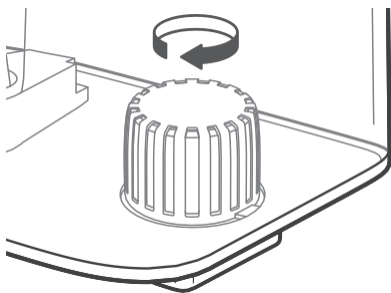

Figure 1.2

4. Placez l'humidificateur sur une surface plate et dure, à au moins 30 cm (12 pouces) des murs. La surface doit être résistante à l'eau. [Figure 1.3]

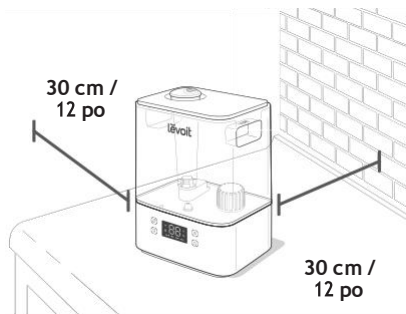

Figure 1.3

5. Tenez la vapeur à l'écart des murs, de la literie, des meubles et des appareils ménagers. [Figure 1.4]

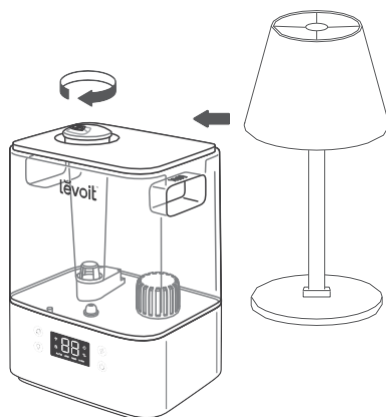

Figure 1.4

Remplir et remplir à nouveau

Remarque : assurez-vous que le réservoir d'eau est propre avant de le remplir.

1. Ôtez le couvercle du réservoir d'eau en maintenant la buse et en tirant vers le haut. [Figure 1.5]

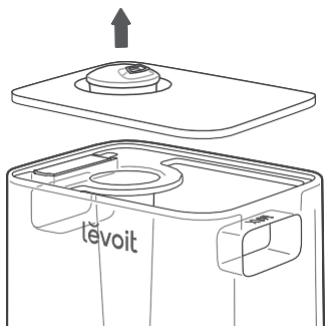

Figure 1.5

2. Utilisez les poignées pour retirer le réservoir du socle. Remplissez le réservoir d'eau à température ambiante. [Figure 1.6] Ne le remplissez pas d'eau chaude. Ne remplissez pas plus que la ligne d'eau maximale du réservoir d'eau.

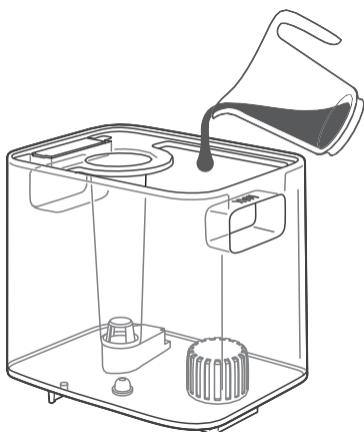

Figure 1.6

Remarque :

- Nous vous recommandons de remplir le réservoir avec de l'eau purifiée ou distillée.
- **Ne remplissez pas le réservoir au-delà du niveau d'eau max.**

ATTENTION

- **N'ajoutez pas** d'eau directement dans la base du socle. [Figure 1.7]



Figure 1.7

- **Ne versez pas** d'eau dans le tube vaporisateur.
- **N'ajoutez pas** d'huiles essentielles dans l'humidificateur. [Figure 1.8] **Ajoutez uniquement** des huiles essentielles sur le tampon d'aromathérapie. [Figure 1.9]

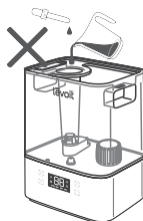

Figure 1.8

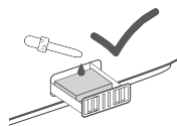

Figure 1.9

- **N'utilisez pas** de produits de traitement de l'eau ni de filtres à eau d'autres marques dans cet humidificateur.

Remplir et remplir à nouveau (suite)

3. Remplacez le couvercle du réservoir d'eau et placez le réservoir sur le socle. [Figure 1.10]

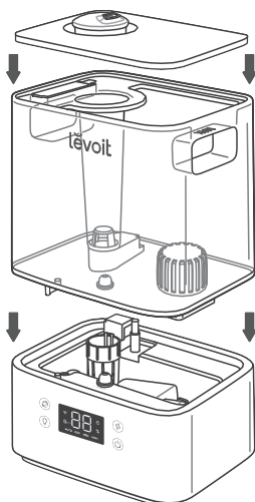

Figure 1.10

Remarque : assurez-vous que la buse sur le couvercle du réservoir d'eau est placée par-dessus le tube vaporisateur, à défaut, l'humidificateur pourrait ne pas fonctionner correctement. [Figure 1.11]

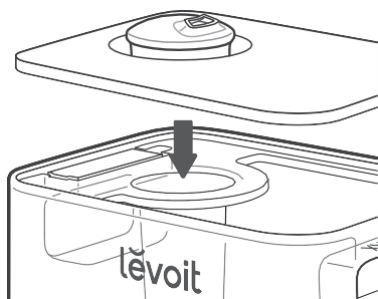

Figure 1.11

CONFIGURATION DE L'APPLICATION VESYNC

Remarque : en raison des mises à jour et améliorations continues, l'apparence de l'application VeSync peut varier légèrement par rapport à la notice. En cas de différences, suivez les instructions dans l'application.

1. Pour télécharger l'application VeSync, scannez le code QR ou recherchez « VeSync » dans l'App Store® d'Apple ou dans Google Play Store. [Figure 2.1]

Remarque : pour les utilisateurs d'Android™, choisissez « Allow » (Autoriser) afin d'utiliser VeSync.

2. Ouvrez l'application VeSync. Si vous possédez déjà un compte, appuyez sur S'identifier. Pour créer un compte, appuyez sur Sign Up (S'inscrire).

Remarque : vous devez créer votre propre compte VeSync pour utiliser des services et produits tiers. Ils ne fonctionneront pas avec un compte invité. Avec un compte VeSync, vous pouvez également permettre à votre famille et à vos amis de commander votre humidificateur intelligent.

3. Suivez les instructions fournies dans l'application pour ajouter votre humidificateur intelligent.

Remarque : l'application VeSync permet de connecter votre humidificateur intelligent à Amazon Alexa ou à Google Assistant™. Suivez les instructions fournies dans l'application pour connecter VeSync à votre assistant vocal.

Connexion au Wi-Fi :



- pour déconnecter le Wi-Fi, maintenez enfoncée la touche  pendant 15 secondes jusqu'à ce que le voyant Wi-Fi s'éteigne. Cela restaurera les paramètres par défaut de l'humidificateur intelligent et déconnectera l'appareil de l'application VeSync.
- Pour vous reconnecter, suivez les instructions de l'application VeSync pour ajouter un appareil.





Figure 2.1

UTILISATION DE VOTRE HUMIDIFICATEUR INTELLIGENT

Remarque : l'utilisation de l'application VeSync vous permet de commander votre humidificateur intelligent à distance et d'accéder aux fonctions et caractéristiques supplémentaires (voir page 82).

1. Branchez l'humidificateur. Appuyez sur la touche  pour allumer votre humidificateur.

Remarque : s'il n'y a pas d'eau dans le réservoir, le témoin  clignotera 10 fois et l'humidificateur s'éteindra. Remplissez le réservoir d'eau (voir la section Prise en main, page 77).

2. Appuyez plusieurs fois sur la touche  pour faire défiler les réglages du niveau de vapeur : mode auto, faible, moyenne, élevée. [Figure 3.1]

Remarque :

- L'humidificateur ne diffusera pas de vapeur en mode auto si le niveau d'humidité est supérieure à 50 %. Pour que l'humidificateur continue de diffuser de la vapeur, modifiez le réglage de la vapeur ou le mode auto dans l'application VeSync.
- Pour obtenir plus d'informations sur le mode auto, voir page 82.

3. Faites tourner les buses afin d'ajuster la direction de la vapeur. [Figure 3.2]
4. Vous pouvez également utiliser les commandes pour activer le mode veille, activer/désactiver la veilleuse, entre autres (voir la section Commandes, page 76).
5. Quand votre pièce atteint le niveau d'humidité souhaité, réduisez le réglage de vapeur ou éteignez l'humidificateur. Pour obtenir un niveau d'humidité sain, il convient de régler le niveau entre 40 % et 50 %. [Figure 3.3]

Remarque : vous pouvez également utiliser le mode auto pour conserver un niveau d'humidité entre 40 % et 50 %.

6. Appuyez sur la touche  pour éteindre votre humidificateur.

Remarque : si le réservoir d'eau est vide ou retiré du socle, l'humidificateur ne diffusera plus de vapeur, la touche  clignotera 10 fois et l'humidificateur s'éteindra. Remplissez le réservoir et placez-le correctement sur le socle pour pouvoir utiliser votre humidificateur.

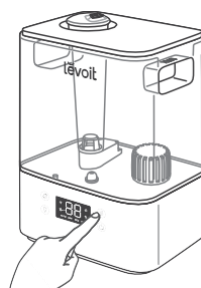

Figure 3.1

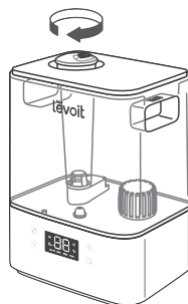

Figure 3.2

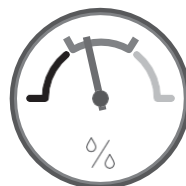



Figure 3.3

Mode veille

Le mode veille change le réglage de vapeur de l'humidificateur en mode auto, désactive tous les voyants et éteint la veilleuse.

- Quand le mode veille est activé, vous pouvez appuyer sur  pour activer/désactiver le mode veilleuse. L'humidificateur restera en mode veille.

Mode auto

Le mode auto utilise le capteur de l'humidificateur pour ajuster automatiquement le niveau de vapeur (ou l'éteindre) afin de maintenir un niveau d'humidité sain et confortable.

- Le mode auto ajuste automatiquement le niveau de vapeur afin de maintenir un niveau d'humidité relative de 40 à 50 %. Vous pouvez changer le niveau d'humidité souhaité dans l'application VeSync.
- Par défaut, le mode auto utilise l'arrêt automatique. L'humidificateur arrêtera de diffuser de la vapeur une fois le niveau d'humidité le plus élevé atteint. Si l'humidité descend en-dessous du niveau d'humidité souhaité, l'humidificateur reprend la diffusion de vapeur.
 - Si le mode auto est activé quand le niveau d'humidité est supérieur au niveau d'humidité souhaité, l'humidificateur cessera de diffuser de la vapeur jusqu'à ce que le niveau d'humidité diminue.
- Vous pouvez activer/désactiver l'arrêt automatique dans l'application VeSync. Si l'arrêt automatique est désactivé, l'humidificateur continuera de diffuser un niveau d'humidité faible une fois le niveau d'humidité le plus élevé atteint.

Fonctions de l'application VeSync

L'application VeSync vous permet d'accéder à des fonctions intelligentes supplémentaires, y compris celles indiquées ci-dessous.

Télécommande

- Activez/désactivez l'humidificateur depuis votre téléphone.
- Faites défiler les différents niveaux de vapeur et activez/désactivez les modes auto et veille depuis votre téléphone.
- Activez/désactivez les témoins et la veilleuse depuis votre téléphone.
- Personnalisez les réglages du mode auto comme le niveau d'humidité et la désactivation automatique.

Surveiller les niveaux d'humidité

- Vérifiez les niveaux d'humidité dans l'environnement immédiat.

Régler les minuteriers et les programmes

- Définissez plusieurs minuteriers ou créez un programme pour votre humidificateur intelligent.

Commande vocale tierce

- Compatibilité avec Amazon Alexa et Google Assistant™ pour les commandes vocales.

Remarque : *l'application VeSync est continuellement mise à jour et de nouvelles fonctions proposées.*

Conseils importants

La chambre du socle de l'humidificateur doit contenir le niveau d'eau correct pour que l'appareil puisse fonctionner correctement. S'il y a trop d'eau dans la chambre du socle, l'humidificateur ne peut pas produire de vapeur.

- **N'ajoutez jamais** d'eau directement dans la chambre du socle. [Figure 3.4] **Ajoutez uniquement** de l'eau dans le réservoir d'eau. L'humidificateur va automatiquement déverser la quantité d'eau correcte dans la cuve du socle.
- Évitez de déplacer ou de secouer l'humidificateur. [Figure 3.5] Cela pourrait entraîner un déversement excessif d'eau du réservoir d'eau vers la chambre du socle.
- Avant de déplacer l'humidificateur, éteignez-le, débranchez-le et retirez le réservoir d'eau.
- Si votre humidificateur présente un dysfonctionnement au niveau de l'émission de vapeur, vérifiez la ligne indiquant le niveau d'eau maximum pour voir s'il n'y a pas trop d'eau dans la chambre du socle. Videz l'excédent d'eau si le niveau d'eau est supérieur à la ligne « MAX ». [Figure 3.6]

Remarque : la ligne indiquant le niveau d'eau maximum est **uniquement** prévue à cette fin. **Ne versez pas d'eau dans la chambre du socle.**

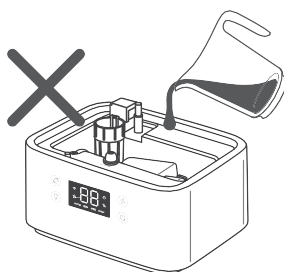

Figure 3.4

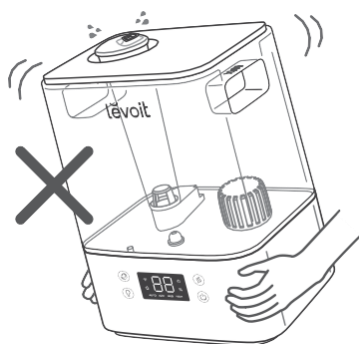

Figure 3.5

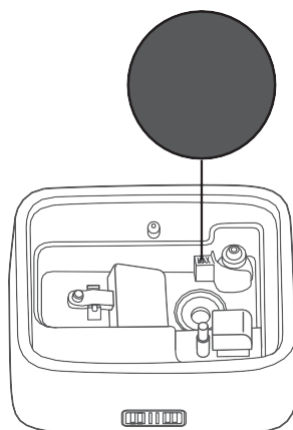

Figure 3.6

Utilisation du récipient d'aromathérapie

Votre humidificateur peut être utilisé pour une séance d'aromathérapie.

1. Appuyez sur le récipient d'aromathérapie au dos du socle puis retirez-le. [Figure 3.7]

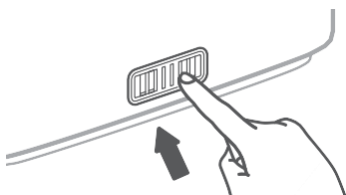

Figure 3.7

2. Placez 8 ou 10 gouttes d'huile essentielle sur le tampon d'aromathérapie. [Figure 3.8]

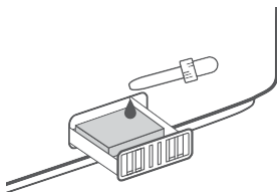

Figure 3.8

3. Remplacez le récipient d'aromathérapie dans l'humidificateur.
4. Allumez l'humidificateur. L'humidificateur diffusera automatiquement les huiles essentielles lorsque vous l'utiliserez.

Remarque :

- **N'ajoutez pas** d'huiles essentielles, de liquides de traitement de l'eau, ni de filtres à eau de marque tierce dans le réservoir d'eau ou dans la chambre du socle. Ajoutez **uniquement** des huiles essentielles sur le tampon d'aromathérapie.
- Le tampon d'aromathérapie peut être nettoyé et réutilisé après la diffusion d'huiles essentielles (voir la section **Nettoyage du tampon d'aromathérapie**, page 88).
- L'arôme doit être léger. Cet humidificateur n'est pas un diffuseur d'arômes.

NETTOYAGE ET MAINTENANCE

Remarque :

- Toute opération d'entretien doit être réalisée sur une surface résistante à l'eau, comme un plan de travail de cuisine.
- Changez l'eau tous les jours afin d'éviter la prolifération des bactéries.
- Nettoyez régulièrement la buse à l'aide d'un mouchoir ou d'un chiffon.
- Si vous n'utilisez pas l'humidificateur pendant une semaine ou une période prolongée, ne laissez pas d'eau à l'intérieur. Dans ce cas, nettoyez et séchez l'humidificateur.

Nettoyage

Vous devez nettoyer l'humidificateur toutes les semaines et juste avant de l'entreposer.

Remarque :

- **Ne plongez jamais** le socle dans l'eau ou tout autre liquide. **Ne lavez aucune** partie de l'humidificateur au lave-vaisselle.
- **N'utilisez pas** de détergent pour nettoyer l'humidificateur.

1. Débranchez l'humidificateur.
2. Ôtez et rincez le couvercle du réservoir d'eau. [Figure 4.1]

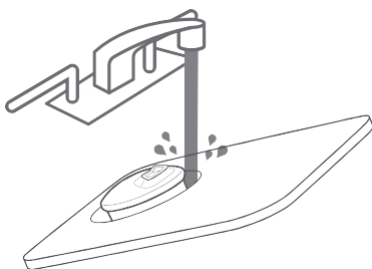

Figure 4.1

3. Ôtez et rincez le couvercle pare-poussière si nécessaire. [Figure 4.2]

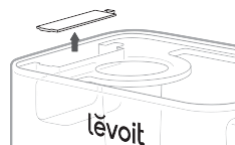

Figure 4.2

4. Retirez le réservoir d'eau du socle et videz l'excédent d'eau du réservoir et de la chambre du socle. [Figure 4.3]

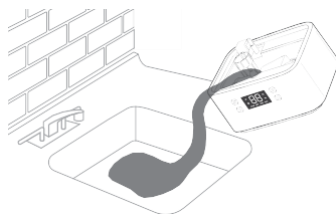

Figure 4.3

Remarque : assurez-vous de maintenir le flotteur en place pendant que vous videz l'eau pour qu'il ne tombe pas de la chambre du socle.

5. Retirez le filtre à eau du réservoir en le faisant tourner dans le sens anti-horaire tout en le soulevant. [Figure 4.4]

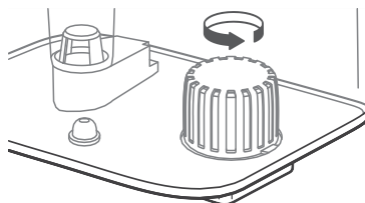

Figure 3.6

Nettoyage (suite)

6. Rincez le réservoir et la chambre du socle avec de l'eau à température ambiante. [Figure 4.5]

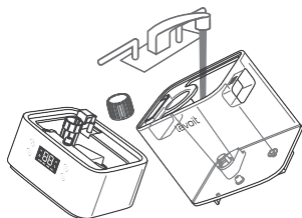

Figure 4.5

- c. Remettez en place le couvercle du réservoir et rincez le réservoir avec du vinaigre. [Figure 4.8]

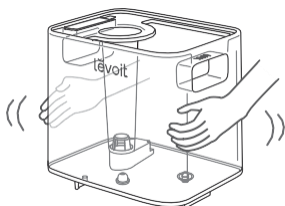

Figure 4.8

7. Pour détartrer l'humidificateur :

- a. Retirez le filtre à eau du réservoir en le faisant tourner dans le sens anti-horaire tout en le soulevant. [Figure 4.6]

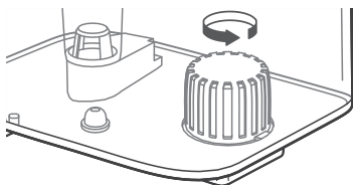

Figure 4.6

- b. Remplissez le réservoir avec 710 ml (3 tasses) de vinaigre blanc distillé. [Figure 4.7]

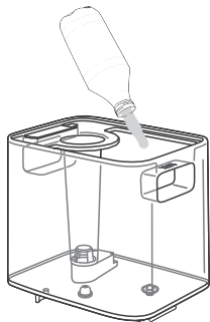

Figure 4.7

- d. Remplacez le réservoir sur le socle et laissez tremper pendant 15 à 20 minutes. Le vinaigre s'écoulera dans la chambre du socle et délogera le calcaire (accumulation de minéraux) dans le réservoir et la chambre du socle (y compris le transducteur et le flotteur). [Figure 4.9]

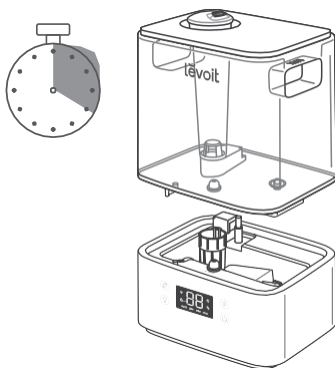

Figure 4.9

Nettoyage (suite)

- e. Retirez le réservoir, le couvercle du réservoir, et videz le vinaigre. [Figure 4.10]

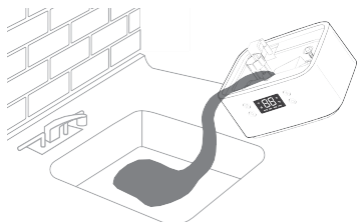

Figure 4.10

- f. Retournez le réservoir et retirez le silencieux. Appuyez sur la languette pour libérer le silencieux, puis ôtez-le délicatement de l'humidificateur. [Figure 4.11]

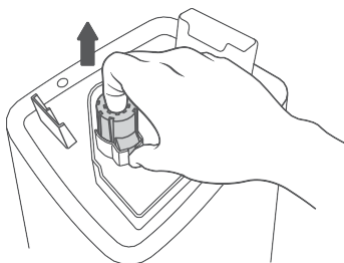

Figure 4.11

- g. Enlevez le flotteur de la chambre du socle en tirant sur le côté le plus grand du flotteur [Figure 4.12] et en tirant sur l'axe pour le faire sortir des supports du flotteur. Un côté des supports du flotteur est ouvert (en forme de U) pour pouvoir enlever l'axe. [Figure 4.13]

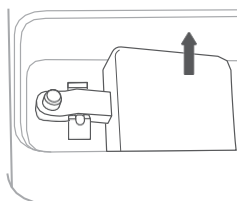

Figure 4.12

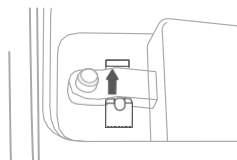

Figure 4.13

- h. Placez le flotteur, le filtre à eau et le silencieux dans un petit récipient. Versez une quantité de vinaigre suffisante pour les recouvrir. Laissez tremper pendant 15 à 20 minutes. [Figure 4.14]

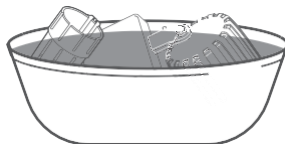

Figure 4.14

Nettoyage (suite)

- i. Utilisez un chiffon doux et la brosse de nettoyage fournie pour éliminer tout calcaire. [Figure 4.15]

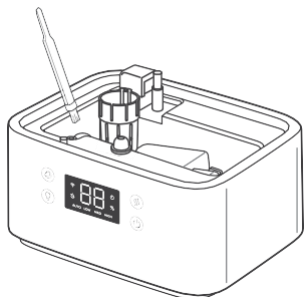

Figure 4.15

- j. Rincez toutes les pièces jusqu'à ce que l'odeur du vinaigre ait totalement disparu. [Figure 4.16]

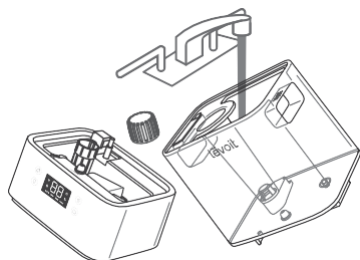

Figure 4.16

8. Séchez toutes les pièces à l'aide d'un chiffon. Assurez-vous que toutes les pièces ont complètement séché avant de les remonter ou de les entreposer.

Nettoyage du tampon d'aromathérapie

1. Appuyez sur le récipient d'aromathérapie pour le libérer du socle et retirez-le. [Figure 4.17]

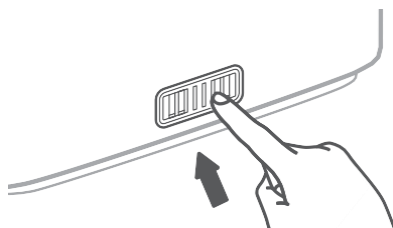

Figure 4.17

2. Retirez le tampon d'aromathérapie et rincez-le à l'eau courante chaude. [Figure 4.18]

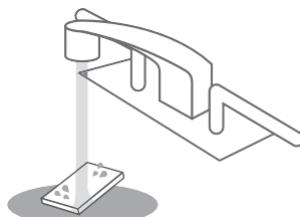

Figure 4.18

3. Séchez-le à l'aide d'un chiffon propre puis replacez-le dans le récipient d'aromathérapie. [Figure 4.19]

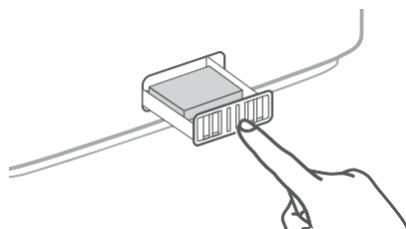

Figure 4.19

Remarque : ne versez pas de nettoyeurs ou détergents liquides dans le récipient d'aromathérapie ou sur son tampon.

Remontage

1. Retournez le réservoir d'eau et remettez en place le silencieux sur le réservoir. [Figure 4.20]

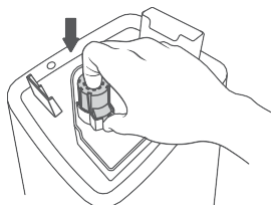

Figure 4.20

2. Remplacez le filtre à eau dans le réservoir et faites-le tourner dans le sens horaire pour bien le caler. [Figure 4.21]

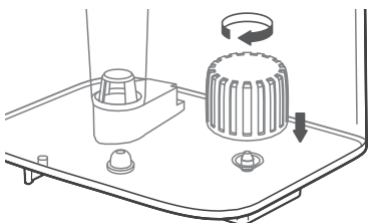

Figure 4.21

3. Remettez le flotteur eau dans la chambre du socle :
 - a. Assurez-vous que le bon côté du flotteur est orienté vers le haut. [Figure 4.22]

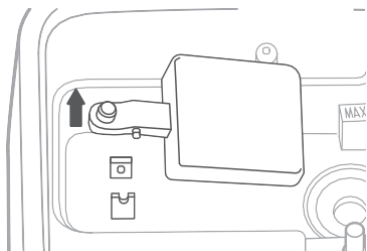

Figure 4.22

- b. Insérez la petite broche dans la partie verrouillée des supports du flotteur. [Figure 4.23]

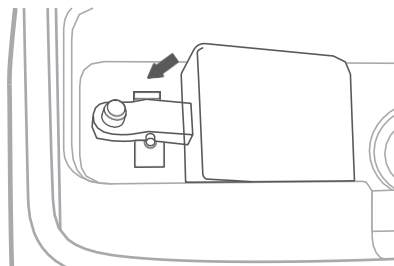

Figure 4.23

- c. Placez la grande broche dans la partie ouverte (en forme de U) des supports du flotteur.
4. Remettez en place le réservoir sur le socle. Si nécessaire, remplissez le réservoir.
 5. Remettez le réservoir correctement sur le socle et placez le couvercle du réservoir sur le réservoir d'eau.

Stockage

Suivez les instructions de nettoyage (voir page 85) et laissez sécher complètement à l'air libre toutes les pièces avant de les entreposer. Entreposez dans un endroit frais et sec.

DÉPANNAGE

Problème	Solution possible
L'humidificateur ne s'allume pas ou s'éteint de manière inattendue.	Branchez l'humidificateur et allumez-le.
	Ajoutez de l'eau purifiée ou distillée dans le réservoir d'eau.
	Vérifiez si l'humidificateur est en mode auto. En fonction des réglages du mode auto, l'humidificateur peut s'éteindre automatiquement quand le niveau d'humidité est supérieur au niveau souhaité.
Peu de vapeur sort, voire aucune.	Augmentez le niveau de vapeur.
	Remplissez le réservoir d'eau.
	Vous avez peut-être mis trop d'eau dans la base du socle. Videz la base du socle. Remplissez le réservoir d'eau (pas la base du socle) et replacez correctement le réservoir d'eau sur le socle.
	Assurez-vous que l'entrée d'air au bas du socle n'est pas obstruée. Ne placez pas l'humidificateur sur de la moquette ou toute autre surface qui pourrait obstruer l'entrée d'air.
	Assurez-vous que la buse n'est pas bloquée ni bouchée.
	Assurez-vous que l'humidificateur est placé sur une surface plane.
	La température de l'eau est peut-être trop basse. Réglez le niveau de vapeur au maximum et laissez l'humidificateur fonctionner pendant quelque temps, puis ajustez sur le réglage souhaité.
	Si le réservoir d'eau ou le socle a été lavé avec un détergent, rincez soigneusement à l'eau claire pour éliminer tout détergent.
	Nettoyez le filtre à eau (voir la page 85) ou remplacez-le. Pour obtenir un nouveau filtre à eau, contactez le service client (voir la page 94).
L'humidificateur épuise l'eau trop rapidement.	L'humidificateur utilise l'eau en fonction de la température et de l'humidité de l'environnement. Si votre environnement est froid et/ou sec, l'humidificateur manquera d'eau plus rapidement.
L'humidificateur produit une odeur inhabituelle.	Si l'humidificateur est neuf, débranchez-le et rincez toutes les pièces, puis placez-le dans un endroit frais et sec 12 heures.
	Si des huiles essentielles ont été diffusées sur le tampon d'aromathérapie, rincez-le à l'eau claire et laissez-le sécher.
	Nettoyez le réservoir d'eau et la chambre du socle (voir la section Nettoyage et maintenance, page 85).
De la poussière blanche apparaît autour de l'humidificateur.	Nous vous recommandons de remplir l'humidificateur avec de l'eau purifiée ou distillée. Évitez d'utiliser de l'eau riche en minéraux.
	Nettoyez l'humidificateur (voir la section Nettoyage et maintenance, page 85).
De la condensation se forme autour de l'humidificateur ou des fenêtres.	Le niveau d'humidité est peut-être trop élevé. Diminuez le niveau de vapeur, éteignez l'humidificateur ou ouvrez une porte ou une fenêtre de la pièce.

DÉPANNAGE (SUITE)

Problème	Solution possible
L'humidificateur produit un bruit élevé ou inhabituel.	Assurez-vous que le réservoir d'eau est correctement en place (voir la section Prise en main , page 77).
	Réduisez le niveau de vapeur.
	Videz la base du socle. Remplissez le réservoir d'eau (pas la base du socle) et remplacez correctement le réservoir d'eau sur le socle.
	L'humidificateur peut ne pas fonctionner correctement. Arrêtez d'utiliser l'humidificateur et contactez le service client (voir page 94).
De l'eau fuit de l'humidificateur.	Assurez-vous que le joint d'étanchéité en silicone autour de la valve de sortie d'eau est bien fixé.
	Évitez de faire fonctionner l'humidificateur dans une pièce où l'humidité relative est supérieure à 60 %.
	Essuyez tout excès d'eau au-dessus et en dessous du socle.
	Ne secouez pas l'humidificateur.
	Assurez-vous de placer l'humidificateur sur une surface plate et plane.
	Vérifiez que le réservoir d'eau ne comporte pas de fuite. Le cas contraire, contactez le service client (voir page 94).
De la moisissure est apparue à l'intérieur de l'humidificateur.	Nettoyez régulièrement le réservoir d'eau et la chambre du socle (voir la section Nettoyage et maintenance , page 85).
 est rouge.	Remplissez le réservoir d'eau.
	Remplacez le réservoir d'eau correctement sur le socle.
	Nettoyez le filtre à eau (voir la page 85) ou remplacez-le. Pour obtenir un nouveau filtre à eau, contactez le service client (voir la page 94).
Les huiles essentielles dégagent une odeur très faible, voire inexistante.	Ajoutez plus d'huiles essentielles. Pour garantir des résultats optimaux, utilisez des huiles essentielles pures.
Un pourcentage d'humidité incorrect est affiché.	La pièce est peut-être plus grande que la portée de l'humidificateur. Changez de pièce, sa surface doit être inférieure à 20 à 47 m ² / 215 à 505 pi ² .
	De l'humidité s'est peut-être accumulée à l'intérieur du capteur d'humidité. Éteignez l'humidificateur et laissez le capteur sécher à l'air libre. Assurez-vous que la buse n'est pas orientée dans la direction du capteur pour empêcher le dépôt de vapeur sur le capteur (voir le schéma dans la section Prise en main de votre humidificateur intelligent, page 74).
L'écran affiche le code d'erreur « E1 ».	L'humidificateur ne fonctionne pas correctement. Contactez le service client (voir page 94).

Si votre problème n'est pas repris dans la liste, veuillez contacter le service client (voir page 94).

DÉPANNAGE DE L'APPLICATION VESYNC

Pourquoi mon humidificateur ne se connecte-t-il pas à l'application VeSync ?

- Vérifiez que le Bluetooth® est activé sur votre téléphone et que ce dernier n'est pas connecté à un autre terminal Bluetooth.
- Pendant le processus de configuration, vous devez être connecté à un réseau Wi-Fi 2,4 GHz. Confirmez que le réseau fonctionne correctement.
- Assurez-vous que le mot de passe Wi-Fi saisi est correct.
- Assurez-vous que votre téléphone et l'humidificateur se trouvent à une distance maximale de 10 m (30 pi) l'un de l'autre.
- Réinitialisez l'humidificateur en maintenant la touche  enfoncée pendant 15 secondes. Puis essayez à nouveau de le connecter.

Mon humidificateur est hors connexion.

- Assurez-vous que l'humidificateur est branché. L'humidificateur peut apparaître hors connexion s'il est débranché ou si la prise n'est pas alimentée.
- Actualisez le menu VeSync en balayant l'écran vers le bas.
- Assurez-vous que votre routeur est connecté à Internet et que la connexion réseau de votre téléphone fonctionne.
- Réinitialisez l'humidificateur à l'aide d'une des options suivantes :
 - a. Supprimez l'humidificateur de l'application VeSync. Balayez vers la gauche (iOS®) ou maintenez appuyé (Android), puis appuyez sur Supprimer. Reconfigurez ensuite votre humidificateur avec l'application VeSync.
 - b. Appuyez sur la touche  et maintenez-la enfoncée pendant 15 secondes. Reconfigurez ensuite votre humidificateur avec l'application VeSync.

Remarque : votre humidificateur peut se déconnecter en cas de coupure d'électricité, de panne d'Internet ou de remplacement de votre routeur Wi-Fi.

L'application VeSync affiche un pourcentage d'humidité incorrect pendant quand l'humidificateur est activé.

- La pièce est peut-être plus grande que la portée de l'humidificateur. Changez de pièce, sa surface doit être inférieure à 47 m² / 505 pi².
- De l'humidité s'est peut-être accumulée à l'intérieur du capteur d'humidité. Éteignez l'humidificateur et laissez le capteur sécher à l'air libre. Assurez-vous que la buse n'est pas orientée dans la direction du capteur pour empêcher le dépôt de vapeur sur le capteur (voir le schéma dans la section Prise en main de votre humidificateur intelligent, page 74).

Si votre problème n'est pas repris dans la liste, veuillez contacter le service client (voir page 94).

DÉCLARATION DE CONFORMITÉ

Arovast Corporation déclare par la présente que ce produit est conforme aux exigences essentielles et autres dispositions pertinentes de la Directive 2014/53/UE et à toutes les autres exigences applicables de la directive européenne. La déclaration de conformité complète peut être consultée à l'adresse : <https://levoit.com/euro/compliance>

ATTRIBUTIONS

Apple App Store est une marque de commerce d'Apple Inc.

Google, Android et Google Play sont des marques de commerce de Google LLC.

Wi-Fi® est une marque déposée de Wi-Fi Alliance®.

Amazon, Alexa et tous les logos associés sont des marques déposées d'Amazon.com, Inc. ou de ses filiales.

iOS est une marque déposée de Cisco Systems, Inc. et/ou de ses filiales aux États-Unis et dans plusieurs autres pays.

La marque et les logos Bluetooth® sont des marques déposées appartenant à Bluetooth SIG, Inc. et Arovast Corporation les utilise sous licence. Les autres marques et marques commerciales appartiennent à leurs propriétaires respectifs.

INFORMATIONS RELATIVES À LA GARANTIE

Produit	Humidificateur intelligent à ultrasons VeSync Classic 300S
Modèle	Classic 300S
<i>À toutes fins utiles, nous vous recommandons vivement de noter votre numéro de commande et la date d'achat.</i>	
Date d'achat	
Numéro de commande	

Conditions générales et politique

Arovast Corporation garantit la plus haute qualité des matériaux, de la main-d'œuvre et du service associés à tous ses produits, pendant 2 ans à partir de la date d'achat. La durée de garantie est susceptible de varier selon la catégorie de produit.

En cas de problème ou de question concernant votre nouveau produit, n'hésitez pas à contacter notre service client qui saura vous conseiller et répondre à vos questions.

La garantie est émise par :

Arovast Corporation
1202 N. Miller St., Suite A
Anaheim, CA 92806
États-Unis

SERVICE CLIENT

En cas de problème ou de question concernant votre nouveau produit, n'hésitez pas à contacter notre service client qui saura vous conseiller et répondre à vos questions.

Arovast Corporation
1202 N. Miller St., Suite A
Anaheim, CA 92806
États-Unis

Adresse e-mail : support.eu@levoit.com

*Veuillez vous munir de votre facture et de votre numéro de commande avant de contacter le service client.

Contenuto della confezione

- 1 umidificatore ultrasonico smart
- 3 tamponi per aromi (1 pre-installato)
- 2 spugne per filtri dell'acqua (1 pre-installato)
- 1 spazzolino per la pulizia
- 1 manuale di istruzioni
- 1 guida di avviamento rapido

Specifiche

Alimentazione elettrica	c.a. 220-240 V, 50/60 Hz
Potenza nominale	26 W
Capacità del serbatoio d'acqua	6 l (1,32 galloni)
Tempo max di funzionamento	Fino a 60 ore con l'impostazione a basso livello di vapore <i>Nota: la durata di funzionamento dell'umidificatore dipende dalla temperatura e dall'umidità dell'ambiente.</i>
Livello di rumore	≤ 30 dB
Campo d'azione effettivo	20-47 m ² (215-505 ft ²)
Dimensioni	24,5 × 19,2 × 34 cm (9,6 × 7,5 × 13,4 pollici)
Peso	2 kg (4,3 libbre)
Banda di frequenza Wi-Fi®	2412-2472 MHz E.I.R.P.: 18,0 dBm
Banda di frequenza Bluetooth®	2402-2480 MHz E.I.R.P.: 8,0 dBm

Nota: per accedere a funzioni aggiuntive, scaricare l'app gratuita VeSync (v. pag. 103).

LEGGERE E CONSERVARE QUESTE ISTRUZIONI INFORMAZIONI DI SICUREZZA

Per ridurre il rischio di incendi, scosse elettriche o altri infortuni, seguire tutte le istruzioni e le linee guida di sicurezza.

Sicurezza generale

- Usare l'umidificatore **solo** come descritto in questo manuale.
- Posizionare l'umidificatore e il cavo in modo che non possa essere rovesciato. **Non** collocarlo vicino a grossi mobili o in luoghi di frequente passaggio.
- Se inutilizzato, spegnere l'umidificatore e scollegarlo dall'alimentazione elettrica staccando la spina dalla presa.
- **Non** utilizzare l'umidificatore in ambienti umidi.
- Tenere l'umidificatore lontano dalla portata dei bambini.
- **Non** aprire la base e non rimuovere il sensore del livello dell'acqua per effettuare la manutenzione.
- Disinserire **sempre** la spina dalla presa di corrente prima di pulire l'umidificatore o di staccare il serbatoio dell'acqua dalla base.
- Fare **sempre** attenzione a posizionare l'umidificatore su una superficie piana e orizzontale prima di azionarlo.
- Riempire il serbatoio **solo** con acqua pulita. **Non** riempirlo **mai** con altri liquidi.
- **Non** posizionare l'umidificatore vicino a fonti di calore, come piani cottura, forni o caloriferi.
- **Non** posizionare l'umidificatore direttamente su pavimenti, moquette o tappeti.
- **Non** usare articoli alternativi come ricambi per questo prodotto.
- **Non** coprire l'ugello quando l'umidificatore è acceso per evitare di danneggiarlo.
- Prima di spostare l'umidificatore, smontare il serbatoio dell'acqua dalla base.
- **Non** immergere in acqua la base dell'umidificatore, il cavo elettrico o la spina.
- **Non** maneggiare il cavo elettrico o la spina con le mani bagnate e tenerli lontani dai liquidi.
- Se l'umidificatore è danneggiato o non funziona correttamente, interromperne l'uso e contattare immediatamente l'Assistenza Clienti (v. pag. 117).
- Il prodotto non può essere utilizzato per fini commerciali, ma è destinato **esclusivamente** all'uso domestico.

Attenzione: rischio di perdite e scosse elettriche

Non aggiungere oli essenziali, liquidi supplementari per il trattamento dell'acqua o filtri nel serbatoio o nella vaschetta della base per evitare di danneggiare l'umidificatore e causare perdite. Versare oli essenziali **solo** sul tappone apposito.

COMPONENTI DELL'UMIDIFICATORE SMART

- | | | | | | |
|----|------------------------------------|----|--------------------------------------|-----|---|
| A. | Ugello | K. | Impugnature del serbatoio dell'acqua | U. | Uscita dell'aria |
| B. | Coperchio del serbatoio dell'acqua | L. | Filtro dell'acqua | V. | Ingresso dell'aria |
| C. | Coperchio antipolvere | M. | Cavo elettrico | W. | Sensore di umidità |
| D. | Tubo del vapore | N. | Galleggiante | X. | Piedini |
| E. | Serbatoio dell'acqua | O. | Supporti del galleggiante | Y. | Gruppo valvole uscita dell'acqua |
| F. | Luce notturna | P. | Cassetta per gli aromi | Z. | Valvola di uscita dell'acqua |
| G. | Base | Q. | Tampone per gli aromi | AA. | Copertura luce notturna |
| H. | Display | R. | Livello max. acqua (base) | AB. | Silenziatore |
| I. | Spazzolino per la pulizia | S. | Galleggiante secondario | AC. | Sensore di posizionamento del serbatoio |
| J. | Livello max. acqua (serbatoio) | T. | Trasduttore | | |

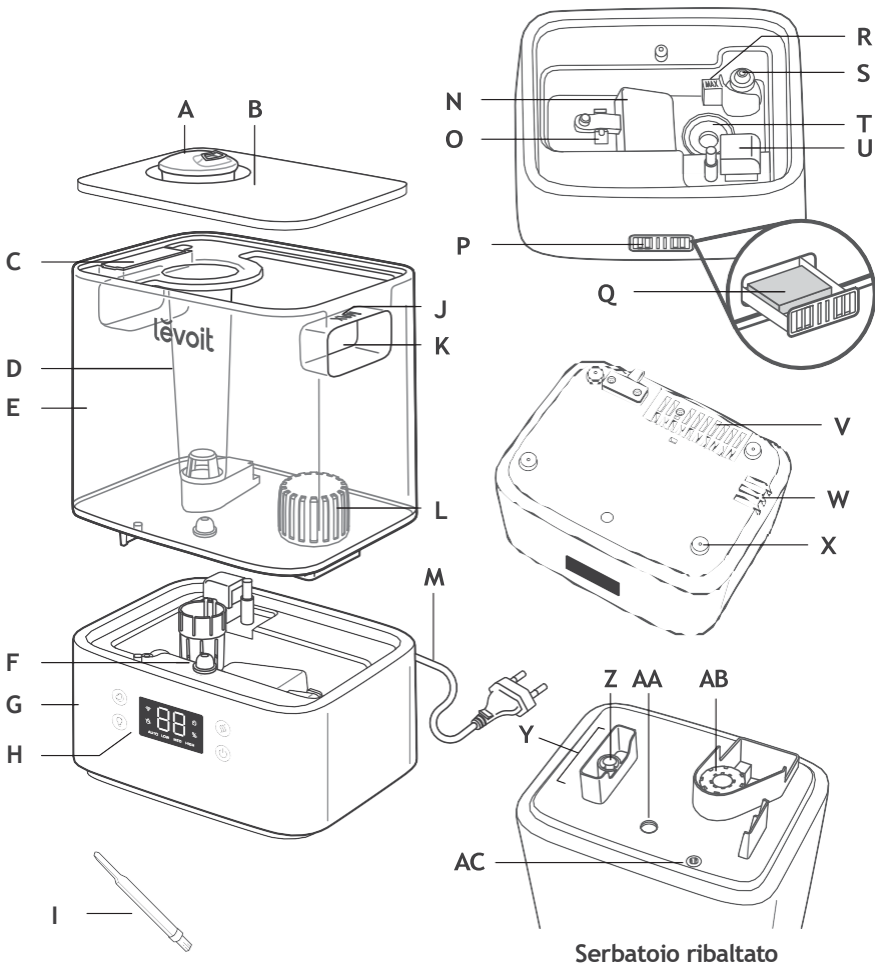

Serbatoio ribaltato

Componenti dell'umidificatore smart (cont.)

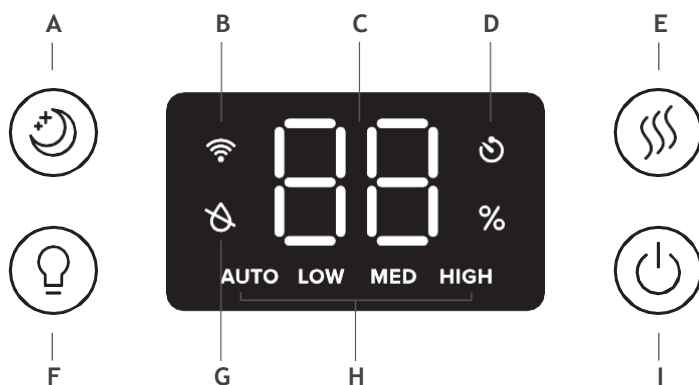

- | | | | |
|----|-------------------------------|----|-----------------------------------|
| A. | Pulsante modalità sospensione | E. | Pulsante per il livello di vapore |
| B. | Indicatore Wi-Fi® | F. | Pulsante luce notturna |
| C. | Livello di umidità | G. | Indicatore di assenza d'acqua |
| D. | Spia del timer | H. | Indicatore del livello di vapore |
| | | I. | Tasto di accensione |

Nota: il timer deve essere impostato nell'app VeSync.

COMANDI

Nota: l'app VeSync consente di gestire queste e anche altre funzioni (v. pag. 105).



Tasto di accensione

- Premerlo per accendere/spengere l'umidificatore.
- Tenerlo premuto per 5 secondi per effettuare l'abbinamento con l'app VeSync. Per maggiori informazioni, fare riferimento alle istruzioni fornite nell'app VeSync.
- Tenerlo premuto per 15 secondi per azzerare l'umidificatore. Tale azione ripristina le impostazioni predefinite dell'umidificatore e lo disconnette dal Wi-Fi® e dall'app VeSync (v. pag. 103).



Pulsante per il livello di vapore

- Premerlo ripetutamente (o tenerlo premuto) per passare attraverso tutte le impostazioni del livello di vapore: Modalità automatica, Basso, Medio e Alto. (Per maggiori informazioni sulla modalità automatica, v. pag. 105.)
- Premerlo quando è attiva la modalità di sospensione per disattivarla. L'umidificatore continua a emettere vapore anche in modalità automatica.



Pulsante modalità sospensione

- Premere per attivare/disattivare la modalità di sospensione (v. pag. 105).



Pulsante luce notturna

- Premerlo ripetutamente per passare attraverso tutte le impostazioni della luce notturna: 50%, 100% e Spenta.
- Tenerlo premuto per 3 secondi per spegnere il display e la luce notturna.
- Tenerlo premuto per 3 secondi durante la modalità di sospensione per disattivarla.

PREPARAZIONE

1. Eliminare tutto l'imballaggio.
2. Smontare il serbatoio dell'acqua dalla base ed eliminare tutto il nastro, incluso quello presente sul galleggiante. [Fig. 1.1]

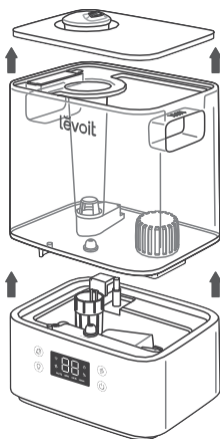

Fig. 1.1

3. Pulire il serbatoio dell'acqua e il relativo coperchio prima del primo utilizzo.

Nota: controllare che il filtro dell'acqua sia posizionato correttamente. In caso contrario, ruotare il filtro in senso orario per fissarlo in posizione. [Fig. 1.2]

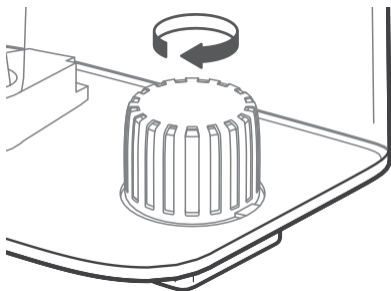

Fig. 1.2

4. Collocare l'umidificatore su una superficie dura e piatta che disti almeno 30 cm (12 pollici) dai muri e assicurarsi che tale superficie sia resistente all'acqua. [Fig. 1.3]

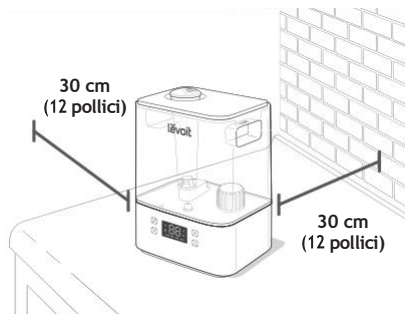

Fig. 1.3

5. L'emissione di vapore deve essere rivolta in direzione opposta rispetto a muri, mobili, biancheria da letto ed elettrodomestici. [Fig. 1.4]

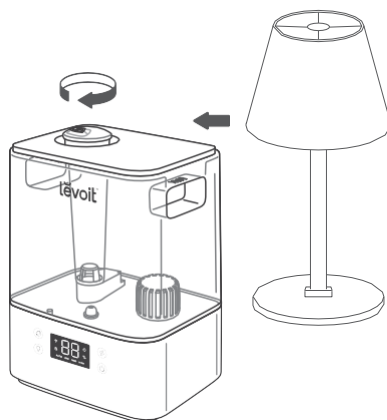

Fig. 1.4

Riempimento e rabbocco

Nota: controllare che il serbatoio dell'acqua sia pulito prima di riempirlo.

1. Rimuovere il coperchio del serbatoio dell'acqua afferrando l'ugello e tirandolo verso l'alto. [Fig. 1.5]

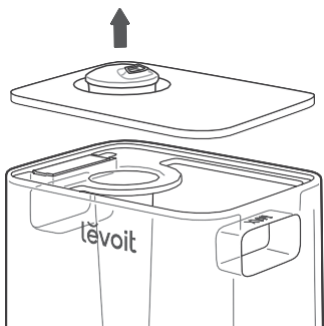

Fig. 1.5

2. Utilizzare le impugnature per staccare il serbatoio dalla base. Riempire il serbatoio con acqua a temperatura ambiente. [Fig. 1.6] Non riempirlo con acqua calda. Non riempire oltre la linea di massima dell'acqua del serbatoio.

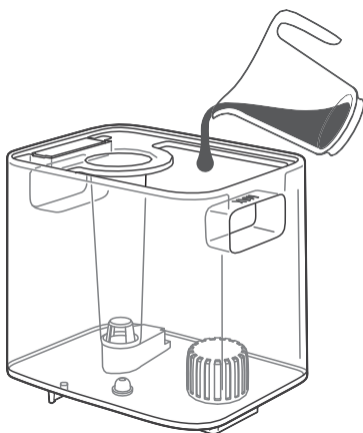

Fig. 1.6

Nota:

- Raccomandiamo l'utilizzo di acqua depurata o distillata all'interno del serbatoio.
- Non riempire il serbatoio oltre il livello massimo.

ATTENZIONE

- Non versare acqua direttamente nella vaschetta della base. [Fig. 1.7]

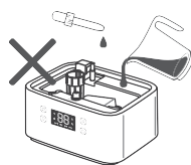

Fig. 1.7

- Non introdurre l'acqua attraverso il tubo del vapore.
- Non versare oli essenziali nell'umidificatore. [Fig. 1.8] Versarli solo sui tamponi per gli aromi. [Fig. 1.9]

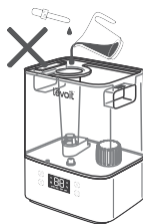

Fig. 1.8

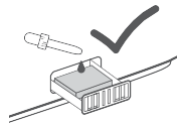

Fig. 1.9

- Non utilizzare liquidi per il trattamento dell'acqua o filtri di altre marche con questo umidificatore.

Riempimento e rabbocco (cont.)

3. Rimettere il coperchio del serbatoio dell'acqua e rimontare il serbatoio sulla base.
[Fig. 1.10]

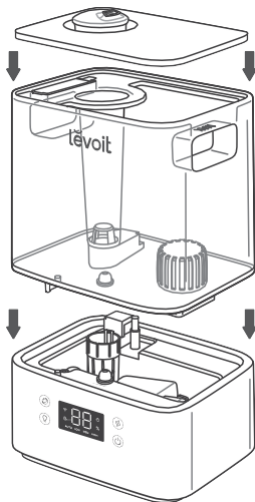

Fig. 1.10

Nota: verificare che l'ugello presente sul coperchio del serbatoio dell'acqua sia posizionato sopra il tubo del vapore; in caso contrario, l'umidificatore potrebbe non funzionare correttamente. [Fig. 1.11]

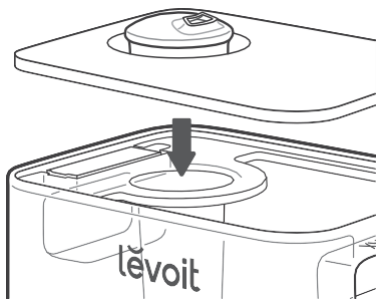

Fig. 1.11

CONFIGURAZIONE DELL'APP VESYNC

Nota: dati i continui aggiornamenti e miglioramenti, l'app VeSync potrebbe avere un aspetto leggermente diverso da quello mostrato nel manuale. Se si notano differenze, seguire le istruzioni dell'app.

1. Per scaricare l'app VeSync, scansionare il codice QR o cercare "VeSync" nell'Apple App Store® o nel Google Play Store. [Fig. 2.1]

Nota: gli utenti di dispositivi Android™ devono scegliere "Allow" (Consenti) per poter usare VeSync.

2. Aprire l'app VeSync. Se si possiede già un account, toccare Accedi. Per crearne uno nuovo, toccare Iscriviti.

Nota: è necessario creare un account VeSync per poter usufruire di servizi e prodotti di terzi, che non funzionano con un account Guest. Un account VeSync permette anche ad amici e parenti di gestire l'umidificatore smart.

3. Seguire le istruzioni dell'app per configurare l'umidificatore smart.

Nota: con l'app VeSync, si può collegare l'umidificatore smart ad Amazon Alexa o Google Assistant™. Seguire le istruzioni dell'app per collegare VeSync all'assistente vocale prescelto.

Connessione Wi-Fi:



- Per disconnettere il Wi-Fi, tenere premuto  per 15 secondi, fino a quando l'indicatore Wi-Fi si spegne. Tale azione ripristina le impostazioni predefinite dell'umidificatore smart e lo disconnette dall'app VeSync.
- Per riconnetterlo, seguire le istruzioni dell'app VeSync sull'aggiunta di un dispositivo.





Fig. 2.1

UTILIZZO DELL'UMIDIFICATORE SMART

Nota: l'app VeSync consente di controllare l'umidificatore smart a distanza e di accedere a funzioni e caratteristiche aggiuntive (v. pag. 105).

1. Inserire la spina dell'umidificatore. Premere  per accendere l'umidificatore.

Nota: se il serbatoio non contiene acqua,  lampeggia 10 volte e l'umidificatore si spegne. Riempire il serbatoio dell'acqua (v. Preparazione, pag. 100).

2. Toccare ripetutamente  per passare attraverso tutte le impostazioni del vapore: Modalità automatica, Basso, Medio e Alto. [Fig. 3.1]

Nota:

- L'umidificatore non emette vapore in modalità automatica se il livello di umidità è superiore al 50%. Per continuare a produrre vapore, cambiare la relativa impostazione oppure modificare le impostazioni della modalità automatica nell'app VeSync.
 - Per ulteriori informazioni sulla modalità automatica, v. pag. 105.
3. Ruotare l'ugello per regolare la direzione del vapore. [Fig. 3.2]
 4. In alternativa, usare i comandi per attivare la modalità di sospensione, accendere/ spegnere la luce notturna e altre funzioni (v. Comandi, pag. 99).
 5. Quando il locale raggiunge il livello di umidità desiderato, regolare l'umidificatore su un'impostazione più bassa oppure spegnerlo completamente. Un livello di umidità ottimale è compreso fra il 40% e il 50%. [Fig. 3.3]

Nota: la modalità automatica può servire anche a mantenere il livello di umidità tra il 40% e il 50%.

6. Premere  per spegnere l'umidificatore.

Nota: se il serbatoio non contiene acqua o viene rimosso, l'umidificatore cessa di emettere vapore,  lampeggia 10 volte e poi si spegne. Per poter usare l'umidificatore, rabboccare il serbatoio e montarlo correttamente sulla base.

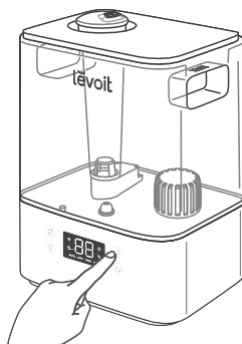

Fig. 3.1

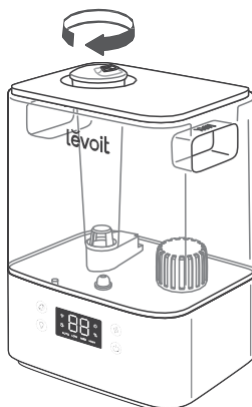

Fig. 3.2

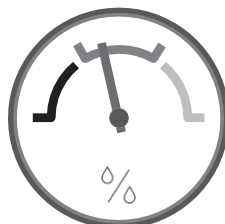



Fig. 3.3

Modalità sospensione

La modalità di sospensione cambia l'impostazione di vapore in modalità automatica e spegne le luci del display e la luce notturna.

- Con la modalità di sospensione attiva, premere  per accendere/spegnere la luce notturna. L'umidificatore rimane in modalità di sospensione.

Modalità automatica

La modalità automatica si serve del sensore dell'umidificatore per regolare automaticamente il livello di vapore (o per spegnerlo) e mantenere un livello di umidità confortevole e ottimale.

- La modalità automatica regola automaticamente il livello di vapore per mantenere un'umidità relativa pari al 40-50%. È possibile usare l'app VeSync per modificare il livello di umidità target.
- Per impostazione predefinita, la modalità automatica attua l'arresto automatico. Una volta raggiunto il livello di umidità target più alto, l'umidificatore interrompe l'emissione di vapore. Se l'umidità scende al di sotto del livello target, l'emissione di vapore si riavvia.
 - Se si seleziona la modalità automatica quando l'umidità è superiore all'intervallo target, l'umidificatore riavvia l'emissione di vapore solo quando l'umidità diminuisce.
- È possibile attivare/disattivare l'arresto automatico nell'app VeSync. Se disattivato, l'umidificatore mantiene il livello di vapore Basso quando raggiunge il livello di umidità target più alto.

Funzioni dell'app VeSync

L'app VeSync consente di accedere a funzioni aggiuntive intelligenti, comprese quelle elencate qui di seguito.

Operazioni telecomandate

- Accendere/spegnere l'umidificatore per mezzo del telefono.
- Passare attraverso tutti i livelli di vapore e attivare/disattivare la modalità automatica e la modalità di sospensione per mezzo del telefono.
- Accendere/spegnere le luci del display e la luce notturna per mezzo del telefono.
- Personalizzare le impostazioni della modalità automatica, come il livello di umidità target e la disattivazione automatica.

Monitoraggio dei livelli di umidità

- Controllare i livelli di umidità attuali nell'ambiente dell'umidificatore.

Impostazione di timer e programmi

- Programmare timer individuali o creare un programma per l'umidificatore smart.

Comando vocale esterno

- Compatibile con Amazon Alexa e Google Assistant™ per i comandi vocali.

Nota: l'app VeSync è sottoposta a continui aggiornamenti e le sue caratteristiche vengono ampliate.

Suggerimenti utili

L'umidificatore può funzionare correttamente solo se la vaschetta della base contiene il livello corretto di acqua. Se il livello è eccessivo, l'umidificatore non può generare vapore.

- *Non versare* mai l'acqua direttamente nella vaschetta della base. [Fig. 3.4] *Versare l'acqua* solo nel serbatoio dell'acqua. Sarà poi l'umidificatore a rilasciare automaticamente la quantità corretta di acqua nella vaschetta della base.
- Evitare di spostare o scuotere l'umidificatore. [Fig. 3.5] Tale azione potrebbe causare il rilascio di una quantità eccessiva di acqua dal serbatoio nella vaschetta della base.
- Prima di spostare l'umidificatore, spegnerlo, staccarlo dalla presa di corrente e rimuovere il serbatoio dell'acqua.
- Se l'umidificatore non emette vapore come dovuto, controllare l'indicatore del livello massimo d'acqua per stabilire se la vaschetta della base contiene una quantità eccessiva di acqua. Eliminare l'acqua in eccesso se supera il livello massimo. [Fig. 3.6]

Nota: l'indicatore del livello massimo d'acqua è adatto **solo** a tale scopo. **Non versare acqua nella vaschetta della base.**

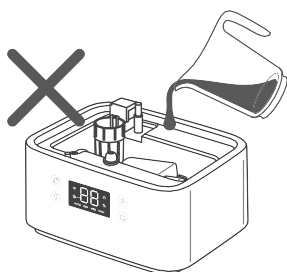

Fig. 3.4

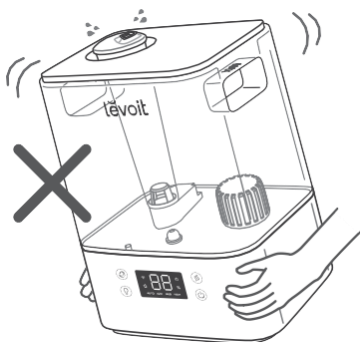

Fig. 3.5

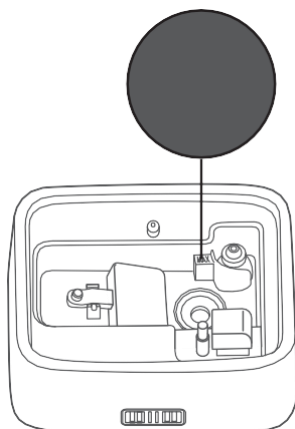

Fig. 3.6

Utilizzo della cassetta per gli aromi

L'umidificatore può essere usato per scopi di aromaterapia.

1. Spingere la cassetta per gli aromi situata sul retro della base ed estrarla. [Fig. 3.7]

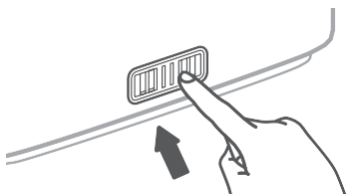

Fig. 3.7

2. Versare 8-10 gocce di olio essenziale sul tampone. [Fig. 3.8]

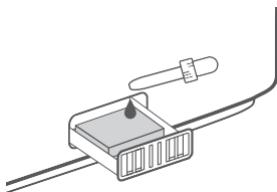

Fig. 3.8

3. Rimontare la cassetta per gli aromi nell'umidificatore.
4. Accendere l'umidificatore. Questo diffonde automaticamente l'aroma quando è in uso.

Nota:

- **Non aggiungere oli essenziali, liquidi per il trattamento dell'acqua o filtri di altre marche nel serbatoio o nella vaschetta della base. Versare gli oli essenziali solo sul tampone apposito.**
- *I tamponi possono essere puliti e riutilizzati dopo la diffusione degli oli essenziali (v. **Pulizia del tampone per aromi**, pag. 111).*
- *È normale che l'aroma sia delicato, dal momento che l'umidificatore non è un diffusore.*

CURA E MANUTENZIONE

Nota:

- Tutti gli interventi di manutenzione dovrebbero essere eseguiti su una superficie resistente all'acqua, come il bancone della cucina.
- Cambiare l'acqua ogni giorno per evitare la proliferazione di batteri.
- Pulire regolarmente l'ugello con una salvietta o un panno.
- Se non si deve usare l'umidificatore per almeno una settimana, **non** lasciare acqua al suo interno. Piuttosto, si consiglia di pulirlo e asciugarlo.

Pulizia

Si raccomanda di pulire l'umidificatore ogni settimana e quando si è pronti a riporlo.

Nota:

- **Non immergere la base in acqua o altri liquidi. Non lavare i componenti dell'umidificatore in lavastoviglie.**
- **Non utilizzare detergenti chimici per pulire l'umidificatore.**

1. Disinserire la spina dell'umidificatore dalla presa.
2. Togliere e sciacquare il coperchio del serbatoio dell'acqua. [Fig. 4.1]

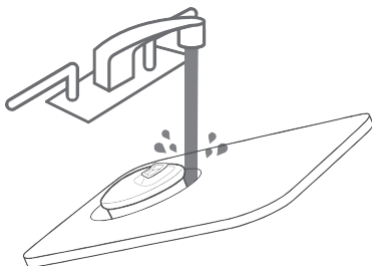

Fig. 4.1

3. Togliere e sciacquare il coperchio antipolvere, se necessario. [Fig. 4.2]

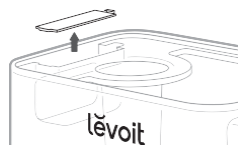

Fig. 4.2

4. Staccare il serbatoio dell'acqua dalla base e, se contengono acqua, svuotare il serbatoio e la vaschetta della base. [Fig. 4.3]

Nota: quando si fa uscire l'acqua, tenere fermo il galleggiante per evitare che fuoriesca dalla vaschetta della base.

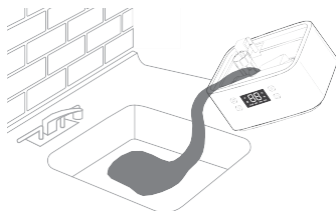

Fig. 4.3

5. Estrarre il filtro dell'acqua dal serbatoio ruotandolo in senso antiorario e sollevandolo. [Fig. 4.4]

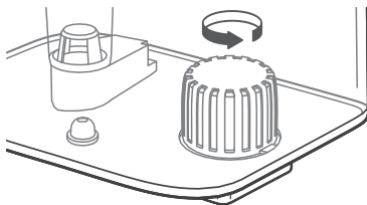

Fig. 4.4

Pulizia (cont.)

6. Sciacquare il serbatoio, il filtro dell'acqua e la vaschetta della base con acqua a temperatura ambiente. [Fig. 4.5]

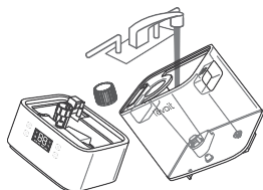

Fig. 4.5

7. Per decalcificare l'umidificatore:
 a. Estrarre il filtro dell'acqua dal serbatoio ruotandolo in senso antiorario e sollevandolo. [Fig. 4.6]

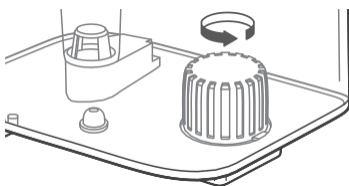

Fig. 4.6

- b. Riempire il serbatoio con 710 ml (3 tazze misura USA) di aceto bianco distillato. [Fig. 4.7]

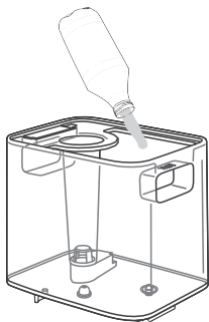

Fig. 4.7

- c. Rimontare il coperchio del serbatoio e scuotere l'aceto all'interno del serbatoio. [Fig. 4.8]

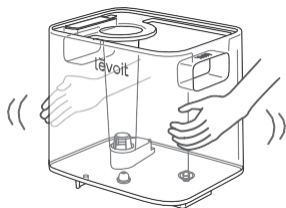

Fig. 4.8

- d. Sistemare il serbatoio sulla base e lasciare in ammollo per 15-20 minuti. L'aceto filtrerà nella vaschetta della base e ammorbidirà il calcare (accumulo di minerali) presente nel serbatoio e nella vaschetta della base (trasduttore e galleggianti inclusi). [Fig. 4.9]

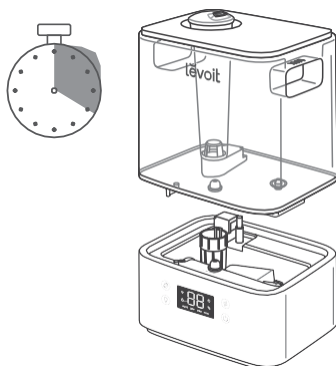

Fig. 4.9

Pulizia (cont.)

- e. Rimuovere il serbatoio e il suo coperchio ed eliminare ogni traccia di aceto. [Fig. 4.10]

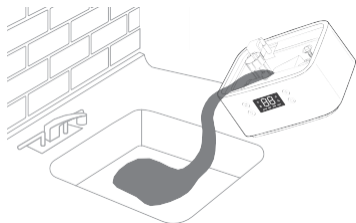

Fig. 4.10

- f. Capovolgere il serbatoio e smontare il silenziatore. Per rimuovere il silenziatore, premere la linguetta di rilascio e staccarlo delicatamente dall'umidificatore. [Fig. 4.11]

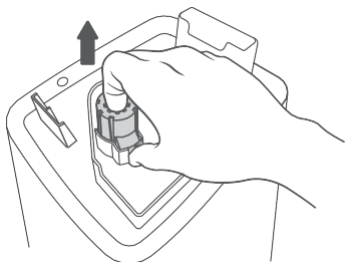

Fig. 4.11

- g. Rimuovere il galleggiante dalla vaschetta della base tirando il lato più largo verso l'alto [Fig. 4.12] ed estraendo l'asta dai supporti del galleggiante. Un lato dei supporti è aperto (a forma di U) per consentire la rimozione dell'asta. [Fig. 4.13]

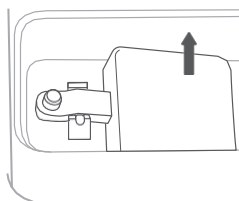

Fig. 4.12

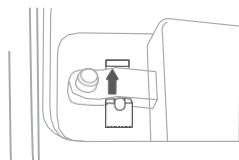

Fig. 4.13

- h. Riporre il galleggiante, il filtro dell'acqua e il silenziatore in un contenitore di piccole dimensioni. Ricoprirli con una quantità sufficiente di aceto. Lasciarli in ammollo per 15-20 minuti. [Fig. 4.14]

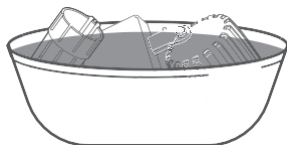

Fig. 4.14

Pulizia (cont.)

- i. Usare un panno morbido e lo spazzolino per la pulizia fornito per eliminare il calcare da tutti i componenti. [Fig. 4.15]

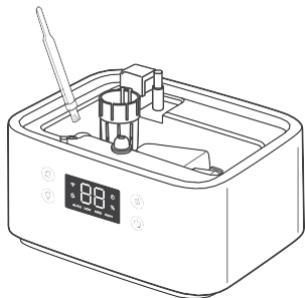

Fig. 4.15

- j. Sciacquare tutti i componenti fino alla scomparsa totale dell'odore di aceto. [Fig. 4.16]

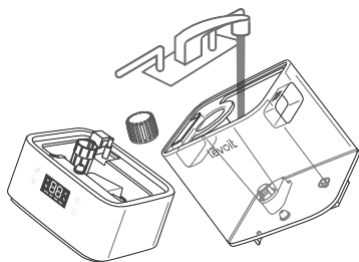

Fig. 4.16

8. Asciugare i componenti con un panno. Controllare che siano tutti perfettamente asciutti prima di rimontare o riporre l'apparecchio.

Pulizia del tampone per aromi

1. Premere sulla cassetta per gli aromi per staccarla dalla base ed estrarla. [Fig. 4.17]

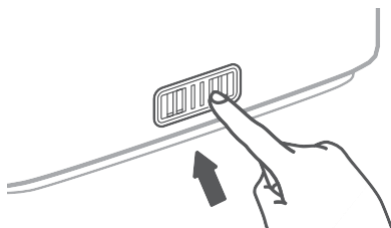

Fig. 4.17

2. Togliere il tampone e sciacquarlo in acqua corrente tiepida. [Fig. 4.18]

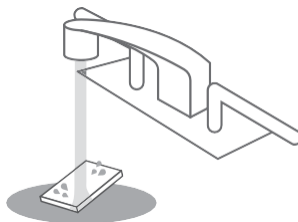

Fig. 4.18

3. Asciugarlo con un panno pulito e rimetterlo nella cassetta. [Fig. 4.19]

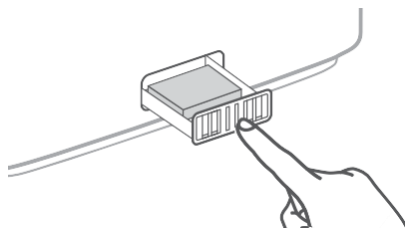

Fig. 4.19

Nota: non versare detersivi o detersivi liquidi sul tampone o nella cassetta per gli aromi.

Rimontaggio

1. Capovolgere il serbatoio e riposizionare il silenziatore nel serbatoio. [Fig. 4.20]

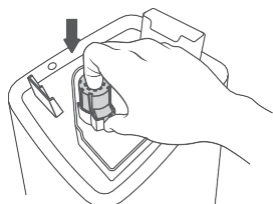

Fig. 4.20

2. Rimontare il filtro dell'acqua nel serbatoio e ruotarlo in senso orario per fissarlo in posizione. [Fig. 4.21]

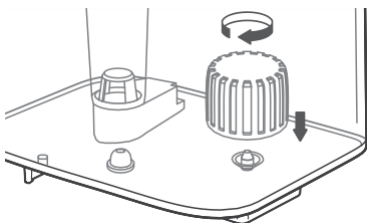

Fig. 4.21

3. Rimettere il galleggiante nella vaschetta della base:
 - a. Accertarsi che il lato corretto del galleggiante sia rivolto verso l'alto. [Fig. 4.22]

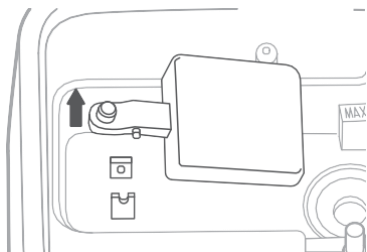

Fig. 4.22

- b. Inserire il perno più piccolo nel lato chiuso dei supporti del galleggiante. [Fig. 4.23]

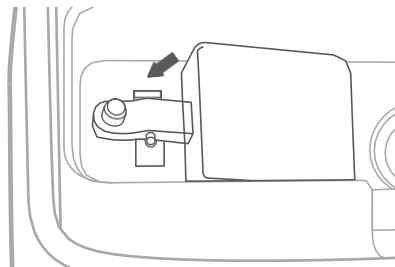

Fig. 4.23

- c. Posizionare il perno più largo nel lato aperto (a forma di U) dei supporti del galleggiante.
4. Rimontare il serbatoio sulla base. Rabboccare il serbatoio, se necessario.
 5. Sistemare il serbatoio correttamente sulla base e mettere il coperchio sul serbatoio dell'acqua.

Conservazione

Seguire le istruzioni per la pulizia (v. pag. 108) e far asciugare completamente i componenti prima di conservarli. Conservare in un luogo fresco e asciutto.

RISOLUZIONE DEI PROBLEMI

Problema	Possibile rimedio
L'umidificatore non si accende o si spegne all'improvviso.	Collegare l'umidificatore alla presa e accenderlo.
	Versare nel serbatoio acqua depurata o distillata.
	Controllare se l'umidificatore è in modalità automatica. A seconda delle impostazioni di tale modalità, l'umidificatore potrebbe spegnersi automaticamente quando l'umidità supera il livello target.
Esce poco o nessun vapore.	Aumentare il livello di vapore a un'impostazione più elevata.
	Riempire il serbatoio dell'acqua.
	È possibile che la vaschetta della base contenga troppa acqua. Svuotare la vaschetta. Rabboccare il serbatoio (non la vaschetta della base) e sistemare il serbatoio correttamente sulla base.
	Accertarsi che l'ingresso dell'aria situato sul fondo della base non sia bloccato. L'umidificatore non dovrebbe essere collocato su una moquette o su altre superfici che potrebbero bloccare l'ingresso dell'aria.
	Controllare che l'ugello non sia bloccato o intasato.
	Accertarsi che l'umidificatore poggi su una superficie perfettamente orizzontale.
	La temperatura dell'acqua potrebbe essere troppo bassa. Impostare il livello di vapore sul valore più alto e far funzionare l'umidificatore per un certo periodo, quindi regolare sull'impostazione desiderata.
	Se si usa un detergente per lavare il serbatoio o la base, sciacquarli abbondantemente con acqua pulita per eliminare eventuali tracce di detergente.
Pulire il filtro dell'acqua (v. pag. 108) o sostituirlo con uno nuovo. Per richiedere un nuovo filtro dell'acqua, contattare l'Assistenza Clienti (v. pag. 117).	
L'umidificatore esaurisce l'acqua troppo rapidamente.	L'umidificatore consuma l'acqua in base alla temperatura e all'umidità dell'ambiente. Se l'ambiente è freddo e/o asciutto, l'umidificatore consuma l'acqua più velocemente.
L'umidificatore produce uno strano odore.	Se l'umidificatore è nuovo, staccarlo dalla presa e sciacquare tutti i componenti, quindi lasciarlo in un luogo fresco e asciutto per 12 ore.
	Se si sono versati oli essenziali sul tampono, sciacquarlo con acqua pulita e farlo asciugare.
	Pulire il serbatoio e la vaschetta della base (v. Cura e manutenzione, pag. 108).
Intorno all'umidificatore si vede della polvere bianca.	Raccomandiamo l'utilizzo di acqua depurata o distillata per riempire l'umidificatore. Evitare di usare acqua con un alto contenuto di minerali.
	Pulire l'umidificatore (v. Cura e manutenzione, pag. 108).
All'interno dell'umidificatore si è formata della muffa.	Pulire periodicamente il serbatoio dell'acqua e la vaschetta interna (v. Cura e manutenzione, pag. 108).

RISOLUZIONE DEI PROBLEMI (CONT.)

Problema	Possibile rimedio
L'umidificatore fa un rumore forte o insolito.	Controllare che il serbatoio dell'acqua sia posizionato correttamente (v. Preparazione, pag. 100).
	Impostare il livello di vapore sull'impostazione più bassa.
	Svuotare la vaschetta. Rabboccare il serbatoio (non la vaschetta della base) e sistemare il serbatoio correttamente sulla base.
	È possibile che l'umidificatore non funzioni correttamente. Interromperne l'uso e contattare l'Assistenza Clienti (v. pag. 117).
L'umidificatore perde acqua.	Controllare che l'anello di tenuta in silicone sia sempre saldamente installato intorno alla valvola di uscita.
	Evitare di usare l'umidificatore in un locale con un'umidità relativa superiore al 60%.
	Asciugare eventuale acqua in eccesso dalla parte superiore e inferiore della base.
	Non scuotere l'umidificatore.
	Fare sempre attenzione a posizionare l'umidificatore su una superficie piana e orizzontale.
	Verificare l'assenza di perdite dal serbatoio. Se presenti, contattare l'Assistenza Clienti (v. pag. 117).
Intorno all'umidificatore o alle finestre si è formata della condensa.	Il livello di umidità potrebbe essere troppo elevato. Abbassare il livello di vapore, spegnere l'umidificatore oppure aprire una porta o una finestra.
 è illuminato di rosso.	Riempire il serbatoio dell'acqua.
	Sistemare il serbatoio correttamente sulla base.
	Pulire il filtro dell'acqua (v. pag. 108) o sostituirlo con uno nuovo. Per richiedere un nuovo filtro dell'acqua, contattare l'Assistenza Clienti (v. pag. 117).
L'olio essenziale non ha praticamente alcun odore o quasi.	Versare altro olio essenziale. Per ottenere i migliori risultati, utilizzare un olio essenziale puro.
Il display indica una percentuale di umidità errata.	È possibile che il locale sia troppo grande per il campo d'azione effettivo dell'umidificatore. Spostarlo in un locale che misuri meno di 20-47 m ² (215-505 ft ²).
	È possibile che all'interno del sensore si sia formata dell'umidità. Spegnerne l'umidificatore e lasciare asciugare il sensore all'aria. Accertarsi che l'ugello sia rivolto in direzione opposta rispetto al sensore per evitare che il vapore vi si depositi sopra (v. diagramma in Componenti dell'umidificatore smart, pag. 97).
Il display mostra il codice di errore "E1".	L'umidificatore non funziona correttamente. Contattare l'Assistenza Clienti (v. pag. 117).

Se il problema riscontrato non è riportato in questa tabella, contattare l'Assistenza Clienti (v. pag. 117).

RISOLUZIONE DEI PROBLEMI DEL L'APP VESYNC

Perché l'umidificatore non si connette all'app VeSync?

- Controllare che il Bluetooth® sia attivato sul telefono e non sia connesso a un altro dispositivo Bluetooth.
- Durante la procedura di configurazione, è necessario essere collegati a una rete WiFi sicura a 2,4 GHz. Verificare che la rete funzioni correttamente.
- Accertarsi che la password WiFi immessa sia corretta.
- Controllare che l'umidificatore e il telefono distino non più di 10 metri (30 piedi) l'uno dall'altro.
- Tenere premuto  per 15 secondi per azzerare l'umidificatore, quindi riprovare a collegarsi.

L'umidificatore è scollegato.

- Assicurarsi che l'umidificatore sia collegato alla presa. Se è staccato dalla presa di corrente o se la presa è priva di alimentazione, l'umidificatore potrebbe sembrare scollegato.
- Aggiornare il menu di VeSync scorrendo sullo schermo verso il basso.
- Verificare che il router sia collegato a Internet e che la connessione di rete del telefono funzioni correttamente.
- Azzerare l'umidificatore mediante una delle seguenti opzioni:
 - a. Cancellare l'umidificatore dall'app VeSync. Scorrere verso sinistra (iOS®) o tenere premuto (Android), quindi toccare Delete (Elimina). Riconfigurare l'umidificatore con l'app VeSync.
 - b. Tenere premuto  per 15 secondi. Riconfigurare l'umidificatore con l'app VeSync.

Nota: le interruzioni di corrente, i problemi di funzionamento di Internet o eventuali sostituzioni dei router Wi-Fi potrebbero causare lo scollegamento dell'umidificatore.

L'app VeSync visualizza una percentuale di umidità errata quando l'umidificatore è acceso.

- È possibile che il locale sia troppo grande per il campo d'azione effettivo dell'umidificatore. Spostarlo in un locale che misuri meno di 47 m² (505 ft²).
- È possibile che all'interno del sensore si sia formata dell'umidità. Spegnerlo e lasciare asciugare il sensore all'aria. Accertarsi che l'ugello sia rivolto in direzione opposta rispetto al sensore per evitare che il vapore vi si depositi sopra (v. diagramma in Componenti dell'umidificatore smart, pag. 97).

Se il problema riscontrato non è riportato in questa tabella, contattare l'Assistenza Clienti (v. pag. 117).

DICHIARAZIONE DI CONFORMITÀ

La Arovast Corporation dichiara che questo prodotto è conforme ai requisiti essenziali e alle altre disposizioni pertinenti della Direttiva 2014/53/UE e ai requisiti di ogni altra direttiva UE pertinente. Il testo integrale della dichiarazione di conformità è reperibile in:
<https://levoit.com/euro/compliance>

ATTRIBUZIONI

Apple App Store è un marchio di proprietà di Apple Inc.

Google, Android e Google Play sono marchi di proprietà di Google LLC.

Wi-Fi® è un marchio registrato di proprietà di Wi-Fi Alliance®.

Amazon, Alexa e tutti i relativi loghi sono marchi di proprietà di Amazon.com, Inc. o delle sue affiliate.

iOS è un marchio registrato di proprietà di Cisco Systems, Inc. e/o delle sue affiliate negli Stati Uniti e in altri Paesi.

Il marchio e i loghi Bluetooth® sono marchi registrati di proprietà di Bluetooth SIG, Inc; il loro utilizzo da parte di Arovast Corporation è autorizzato con licenza. Gli altri marchi e nomi commerciali sono di proprietà dei rispettivi titolari.

INFORMAZIONI SULLA GARANZIA

Prodotto	Umidificatore ultrasonico smart VeSync Classic 300S
Modello	Classic 300S
<i>Raccomandiamo vivamente di prendere nota del numero d'ordine e della data di acquisto a scopo di riferimento.</i>	
Data di acquisto	
Numero d'ordine	

Termini e condizioni

La Arovast Corporation garantisce la più alta qualità di tutti i suoi prodotti per quanto riguarda materiali, lavorazione e assistenza per 2 anni a partire dalla data d'acquisto e fino alla scadenza del periodo di garanzia. La durata della garanzia può variare per le diverse categorie di prodotti.

In caso di dubbi o quesiti riguardo al nuovo prodotto, non esitare a contattare il nostro eccellente servizio di Assistenza Clienti.

Questa garanzia è rilasciata da:

Arovast Corporation
1202 N. Miller St., Suite A
Anaheim, CA 92806
USA

ASSISTENZA CLIENTI

In caso di dubbi o quesiti riguardo al nuovo prodotto, non esitare a contattare il nostro eccellente servizio di Assistenza Clienti.

Arovast Corporation
1202 N. Miller St., Suite A
Anaheim, CA 92806
USA

E-mail: support.eu@levoit.com

*Consigliamo di avere a portata di mano la fattura e il numero d'ordine prima di contattare l'Assistenza Clienti.

lėvoit®

LEVOIT.COM

Connect With Us

**Verbinden Sie
sich mit uns**

Restez connecté

**Conecte con
nosotros en**

Seguici su



/LEVOITUK



**/LEVOITUK
/LEVOITGERMANY
/LEVOITFRANCE
/LEVOITSPAIN
/LEVOITITALY**